

EESTI RAHVUSVAHELISES JULGEOLEKUKESKKONNAS 2022



Välisluureamet

EESTI RAHVUSVAHELISES JULGEOLEKUKESKKONNAS 2022



Välisluureamet



EESSÕNA

HEA LUGEJA!

Rahutud ajad kasvatavad nälga info järele, mis avaliku ruumi paratamatu müra keskel selgust ja objektiivsust tooks. Välisluureameti aastaraamat püüdleb ka seekord selle eesmärgi poole. Kirjutame teemadest, mida möödunud aasta lõpu seisuga kõige olulisemaks pidasime.

2021. aasta märksõnad Välisluureametile olid Venemaa Relvajõudude suurõppus „Zapad“, pingete eskalatsioon Ukraina suunal ja Valgevene režiimi organiseeritud hübriidrünnak NATO idapiiril.

2022. aasta hakul on meie fookuses Kremli agressioon Ukraina vastu, mis on kaasa toonud aastakümnete teravaima vastasseisu lääneriikidega ning mis võib Venemaa poolt kaasa tuua survepunktide tekitamist ka mujal. Kuigi tänavu on vähe tõenäoline otsene sõjaline rünnak Eestile ja teistele Balti riikidele, on tõenäolised eri iseloomuga hübriidkriisid. On võimalik, et näeme ka uut „kvaliteeti“ migratsioonirelva kasutamisel. Erilise tähelepanu all on Venemaa Relvajõudude kohalolek Valgevenes.

Taas peatume ka Hiinaga seotud küsimustel. 2021. aastal nähtud pretsedenditu Hiina karistusaktsioon Leedu vastu viitab Hiina aina agressiivsemale välispoliitikale ka meie regionis. Koostöös demokraatlike riikide julgeolekuteenistustega peame tagama, et meil on Hiina ambitsioonidest terviklik ohupilt.

Luureasutuse üks peamisi ülesandeid on anda riigi juhtkonnale eelhoiatust kriisidest. Aga mitte ainult: oluline osa luureteenistuste tööst on ka rahvusvaheliste sündmuste arengute, sh mõjutustegevuse, diplomaatia, energeetika ja muude valdkondade taustade avamine ning selgitamine, kuidas need arengud mõjutavad riigi julgeolekut. Luureasutused teevad oma ettekandeid kogutud ja ideaalis ka kinnitatud info pinnalt – hüpoteetilised arutlused võivad olla intellektuaalselt huvitavad ja teatud juhtudel ka vajalikud, kuid mitte selleks ei pea riigid luureteenistusi. Aga kindlasti on maailmas ka riike, mille valitsus langetab otsuseid tuginedes selgeltnägijatele või kristallkuulile. Võin teile kinnitada, et Eesti Vabariik nende riikide hulka ei kuulu. Siinkohal minu sügav kummardus kõigile Välisluureameti töötajatele, kes on meeskonnatööna taganud asjakohase luureinfo ja analüüsi riigi juhtkonnale oluliste otsuste tegemiseks.

Välisluureamet tähistab sel aastal oma 30. sünnipäeva, mille auks on raportis ka ajaloole pühendatud eripeatükk. 1992. aasta lõpul Teabeteenistuse nime all ühes Toompea kabinetis tööle hakanud üksus on koos Eesti Vabariigi arenguga kasvanud arvestatavate ressursside ja teadmistega julgeolekuasutuseks, mille missiooniks on kaitsta Eestit väliste julgeolekuohtude eest. See ei ole ainult meie väljakutse – teeme selle eesmärgi nimel igapäevast koostööd riigisiseste ja arvukate rahvusvaheliste partneriteenistustega.

Vapralt edasi järgmistel aastakümnetel! *Unguibus et rostro* – küünte ja hammastega!

Mikk Marran
Välisluureameti peadirektor
31. jaanuaril 2022

SISUKORD

1. PEATÜKK: VENEMAA SÕJANDUS 8

| | |
|--|----|
| Venemaa on valmis sõjaks | 9 |
| Suurõppuste „Zapad 2017“ ja „Zapad 2021“ võrdlus | 11 |
| Venemaa sõjaväeluure GRU luurekeskused | 14 |
| Venemaa küberluure ohustab Eesti ja kogu Lääne julgeolekut | 19 |

2. PEATÜKK: VENEMAA VÄLISPOLIITIKA 24

| | |
|---|----|
| Venemaa välispoliitika – koroonapandeemia „positiivne“ mõju | 25 |
| Ukraina: Venemaa imperialismi lukukivi | 28 |
| Aljaksandr Lukašenka hübriidrännak lääne vastu | 31 |
| Moldova pöördeline aasta | 34 |
| Kliimaneutraalsus Vene moodi | 36 |
| Vaktsiinidiplomaatia – relv Kremli geopoliitika arsenalis | 39 |

3. PEATÜKK: VENEMAA SISEPOLIITIKA 44

| | |
|--|----|
| Sisepoliitiline hetkeseis – „Back In The USSR“ | 45 |
| 2021. aasta Riigiduumi valimised | 49 |
| Sanktsioonide mõju Venemaale | 52 |
| Millest on ehitatud Vene autod? | 55 |

4. PEATÜKK: HIINA 58

| | |
|---|----|
| Hiina politiseeritud vaktsiinidiplomaatia | 59 |
| Sihmärgistatud vastusammud kriitikutele | 62 |
| Hiina ja Venemaa suhted COVID-19 pandeemia ajal | 64 |

5. PEATÜKK: TERRORISM JA EBASEADUSLIK RÄNNE 70

| | |
|--------------------------|----|
| Terrorismioht Euroopas | 71 |
| Rändesurve Afganistanist | 75 |

VÄLISLUUREAMET 30 78

| | |
|--------------------------|----|
| Kuidas Välisluuret loodi | 79 |
| Viktoriin | 85 |
| Mõistatusülesanne | 89 |

KOKKUVÕTE

Välisluureamet annab oma raportis hinnangu Eesti välistele ohtudele aastal 2022.

1. Venemaa on valmis alustama Ukraina vastu täieulatuslikku sõjalist rünnakut. Ukraina piiridel toimuv eskalatsioon pingestab julgeolekuolukorda kogu Euroopas ja ilmestab, kuidas sõjalisest ähvardusest on saanud Venemaa välispoliitika peamine tööriist. Eestil tuleb valmis olla Venemaa üha püsivamaks sõjaliseks surveks. *Loe lähemalt lk 10.*
2. Ukraina ümber toimuv näitab, kui oluline koht sel riigil Venemaa välispoliitilises mõtlemises on. Ilma Ukrainata ei suuda Venemaa oma imperialistlikku ambitsiooni koos hoida. Enim häirib Venemaad edu, mida Ukraina on saavutanud rahvusliku identiteedi kujundamisel. *Loe lähemalt lk 29.*
3. Venemaa Relvajõudude suurõppus “Zapad 2021” paigutub ajaloolisse muustrisse, milles Venemaa relvajõud kasutavad õppustelt saadud õppetunde uute väeüksuste formeerimiseks läänesuunal. *Loe lähemalt lk 12.*
4. Venemaa eriteenistuste Lääne-vastane tegevus nõuab valvsust ning tähelepanu. Venemaa sõjaväeluure GRU luurekeskused teostavad inimluuret Venemaa territooriumilt, nende vastutusala ulatub aga Lääne-Euroopani välja. Venemaa eriteenistuste küberluureoperatsioonid on omakorda ennast tõestanud tõhusa viisina hankida Kremlile teadmist Lääne kavatsustest. *Loe lähemalt lk 15 ja 20.*
5. Valgevene hübriidrünnak kujutab endast Aljaksandr Lukašenka katset migrante relvana kasutades sundida Läänt ennast tunnustama panna, teenides samal ajal ka Venemaa huve. Moldovas töötab Venemaa selle nimel, et taastada oma geopoliitiline positsioon ning kasutab Lääne-meelse valitsuse survestamiseks energeetikat. *Loe lähemalt lk 32 ja 35.*
6. Kliimapolitiikat ekspuuteerib Venemaa nn salongikõlbuliku teemana, mille kaudu lääne-riikidega dialoogi astuda ja neid positiivselt hõlmata. Tegelikkus aga reedab ka siin oma huvide kehtestamise soovi. *Loe lähemalt lk 37.*
7. Venemaa vaktsiinidiplomaatia jätkus 2021. aastal avaliku ja varjatud mõjutustegevuse masinavärgi toel aktiivselt, ent sai ka tagasilööke. *Loe lähemalt lk 40.*
8. Venemaa sisepoliitikas laseb repressiivsuse ja keeldude kasv tõmmata üha enam paralleele Nõukogude Liiduga. 2021. aasta duumavalimiste tulemused vormistati ulatuslike manipulatsioonide toel. Venemaa-vastased sanktsioonid toimivad, ent neilt ei tohiks oodata tulemusi, mida nende seadmisel eesmärgiks ei olnud. Sanktsioonide mõjumist näitab hästi Venemaa autotootja GAZ tegevus sanktsioonide-ohu hirmus. *Loe lähemalt lk 46.*
9. Sarnaselt Venemaale soovis ka Hiina oma koroonavaktsiini geopoliitilistel eesmärkidel ära kasutada. Rahvusvahelise kuvandi parandamiseks on Peking asunud oma nn hunt-sõdalase strateegiat sihtmärgistama. Hiina ja Venemaa koostöö ei ole aga nii tihe ja sõbralik, kui nad välja paista lasevad. *Loe lähemalt lk 60.*
10. Terrorismioht Euroopas võib suureneda kasvulavade tõttu Aafrikas ja Afganistanis, eraldi ohuallikaks on ka juba Euroopas asuvad radikaalid. Afganistani sündmuste tõttu võib hoogustuda ka ebaseaduslik ränne, eelkõige Vahemere idatee kaudu. *Loe lähemalt lk 72.*



1. PEATÜKK:

VENEMAA SÕJANDUS

8

VENEMAA ON VALMIS SÕJAKS

Sõjalisest survest ja sõjaga ähvardamisest on saanud Venemaa välispoliitika üks peamisi tööriistu.

Venemaa relvajõudude koondamine Ukraina piirile on vahetu ähvardus Ukrainale ja ultimaatum Läänele.

Venemaa loob 2022. aasta veebruari teiseks pooleks tingimused ja võimekuse, et alustada ulatuslikku sõjalist rünnakut Ukraina vastu, kui Venemaa juhtkond niiviisi otsustab.

Sügisel 2021 ja talvel 2022 koondas Venemaa Ukraina piiri äärde 150 000-mehelise väekontingendi, kaasates üksusi ja võimekusi kõikidest Venemaa sõjaväeringkondadest, sealhulgas Kaug-Idast ja kõigist kaheteistkümnest armeest. Tegemist on Venemaa vägede pretsedenditult suurima koondamisega viimase 30 aasta jooksul.





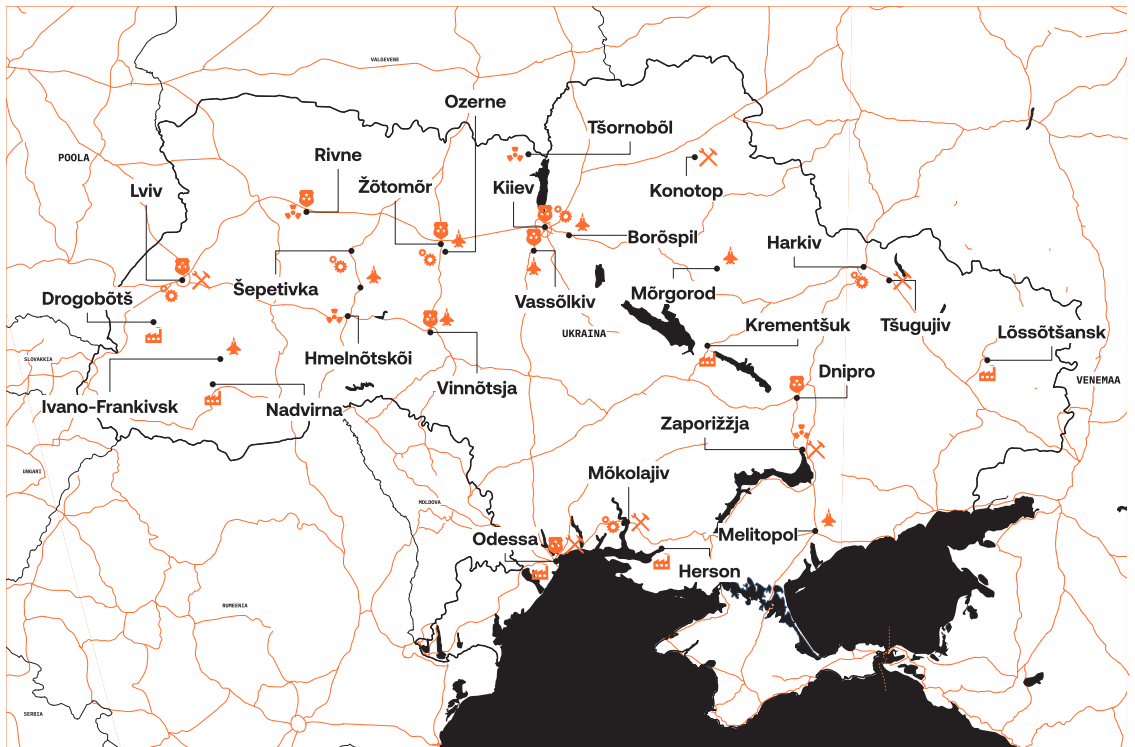

Lisaks alaliselt regioonis paiknevatele üksustele (kolm motolaskurdiviisi, üks õhudessantdiviisi ja üks merejalaväebrigaad) viis Venemaa Ukraina piiri äärde üle 60 motolaskur- ja tankipataljoni, umbes kümme Iskander raketipataljoni ning üle 30 suurtüki- ja reaktiivsuurtükipataljoni. Venemaa seadis üles väegruppide ulatusliku tagamissüsteemi, viies Ukraina suunale täiendavad juhtimis- ja tagalaüksused, ning paigutas ette laske- ning lahingumoon. Kontingenti toetab regionaalselt ülekaalukas õhuvägi ning Kalibr rakettidega varustatud Musta mere laevastik. Talvel 2021/2022 suurenes märkimisväärselt Vene eriteenistuste ja *spetsnazi* üksuste tegevus Ukraina strateegiliselt oluliste sihtmärkide vastu.

Edukas sõda Ukrainas võib tugevdada Venemaa poliitilist ja sõjalist survet Balti riikidele pikaajalises plaanis.

Sõjaliste ettevalmistuste raames viis Venemaa Valgevene territooriumile umbes 20 000-mehelise väekontingendi. Naaberriiigi territooriumile vägede viimise õigustamiseks või n-õ kattevarjuks korraldati kahe riigi ühisõppus „Sojuznaja rešimost 2022“. Siirdud vägede koosseisus olid peale manööverüksuste ka raketisüsteemid Iskander ning õhutõrjesüsteemid S-400, mida Venemaa ei ole kunagi

varem Valgevenesse viinud. Valgevenesse saabusid üksused kolmest õhudessantdiviisist ja kõikidest õhudessantvägede brigaadidest. Ei saa välistada, et Venemaa hakkabki nüüdsest Valgevene territooriumil roteeruvat väegruppi hoidma. Sellel oleks negatiivne mõju laiemalt, ka Läänemere regiooni ja NATO julgeolekuolukorrale, kuna see vähendaks ettevalmistusaega rünnakuks Balti riikide suunal.



-  Relvajõudude staap
-  Õhuväebaas
-  Lennukite remonditehas
-  Soomustehnika remonditehas
-  Naftatööstustehas
-  Tuumaelektrijaam

Vene luure koostatud nimekiri sihtmärkidest Ukrainas, mida neutraliseerides saab häirida Ukraina Relvajõudude juhtimist, taastamist ja varustamist ning Ukraina energiarustust. Vene luurel on nimekirjad sihtmärkidest ka teistes Euroopa riikides.

Välisluureameti hinnangul on Venemaa relvajõud valmis alustama täieulatuslikku sõjalist operatsiooni Ukraina vastu alates veebruari teisest poolest. Kui sõjaline valmisolek on saavutatud, piisab operatsiooni alustamiseks ainult poliitilise otsuse vastuvõtmisest. Juhul, kui Venemaa peaks sõja teele asuma, tõuseb sõjalise ohu tase kogu Euroopas. Kuigi sõda Ukrainas ei kujuta endast vahetut sõjalist ohtu Eestile ja NATO-le, on siiski oht, et diplomaatilise ja/või sõjalise edu korral Ukraina küsimuses tugevdab Venemaa poliitilist ja sõjalist survet Balti riikidele pikaajalises plaanis. Isegi kui Venemaa juhtkonda õnnestub veenda sõjalisest agressioonist loobuma, tuleb Eestil ja teistel lääneriikidel olla valmis Venemaa üha püsivamaks sõjaliseks surveks – otseselt sõjaga ähvardamisest on viimase aasta jooksul saanud Vladimir Putini Venemaa välispoliitika pärisosa.

SUURÕPPUSTE „ZAPAD 2017“ JA „ZAPAD 2021“ VÕRDLU

Venemaa sõjalised võimed ja sõjaline valmidus kasvavad jätkuvalt.

Õppusteseeria „Zapad“ eesmärk on ettevalmistus konfliktiks NATO-ga.

Õppusel „Zapad 2021“ harjutati senisest detailsemalt Kaliningradi oblasti tugevdamist.

2021. aastal toimus Venemaa järjekordne strateegiline suurõppus „Zapad“. Läänesuunalised strateegilised õppused leiavad aset iga nelja aasta tagant, eelmine õppus toimus 2017. aastal.

„Zapad 2021“ oli senini suurim „Zapadi“ seeria õppus. Kui 2017. aastal osales õppusel hinnanguliselt 100 000 sõjaväelast, siis „Zapad 2021“ hõlmas kokku 200 000 sõjaväelast, 250 lennuvahendit, 760 ühikut tehnikat, sh 290 tanki, 240 relvasüsteemi ja 65 sõjalaeva. Kindralstaabi ülema Valeri Gerassimovi sõnul oli ainuüksi Mulino polügoonil 13.09.21 õppusega seotud 20 000 sõjaväelast, mis juba ületab Viini dokumendiga sätestatud vaatlejate kutsumiseks kohustuslikku arvu (13 000).

„Zapad 2021“ oli senini suurim „Zapadi“ seeria õppus, kus osales hinnanguliselt 200 000 sõjaväelast.

Õppuse üldstsenaarium ei erinenud väga varasematest läänesuuna õppuste stsenaariumitest. Konkreetseid viiteid on sellele, et endiselt oli õppuse peavastane NATO. Peale Läänemere regiooni oli õppuse oluline fookus taas põhjasuunal ja Barentsi merel.

Erinevalt õppusest „Zapad 2017“ ei toonud Venemaa seekord teistest regioonidest Eesti piiri äärsetele polügoonidele vägesid juurde ning õppuse kõige nähtavam osa toimus Nižni Novgorodi oblastis Mulino polügoonil. Õige ei ole aga väide, et Venemaa viis õppuse kaugemale NATO riikide piiridest, kuna „Zapad 2021“ toimus ka vahetult Leedu piiri ääres Kaliningradi oblastis, vahetult Poola piiri ääres Valgevenes ning vahetult Norra piiri ääres Koola poolsaarel ja Barentsi merel. Ka Eesti lähedal Strugi Krasnõje polügoonil toimus oluline õhuhudessandi harjutus..

Venemaa sõjalised võimed ja valmidus on ikka kasvutrendis. Suurõppuse „Zapad“ mastaap on alates 2009. aastast pidevat kasvanud.

„Zapad 2021“ näitas, et Venemaa sõjalised võimed ja valmidus on ikka kasvutrendis, õppuse mastaap on alates 2009. aastast pidevat kasvanud. Pärast „Zapadi“ seeria õppusi on Venemaa Relvajõududes loodud uusi formeeringuid, tõenäoliselt lähtudes õppusel saadud õppetundidest. Igal järgmisel õppusel on harjutatud ettenähtud taktikalisi tegevusi rohkem ja detailsemalt realselt maastikul. Näiteks harjutati seekord ulatuslikku õist õhuhudessanti ja lasti taktikalist raketit Iskander korruga mitmest regioonist. Selle taga on uue relvastuse ja

varustuse laiem kasutuselevõtt ning lahingutehnika ja transpordivahendite aasta-aastalt paranev valmisolek.

Venemaa kasvavad sõjalised võimed Lääne strateegilisel suunal aastatel 2009–2021

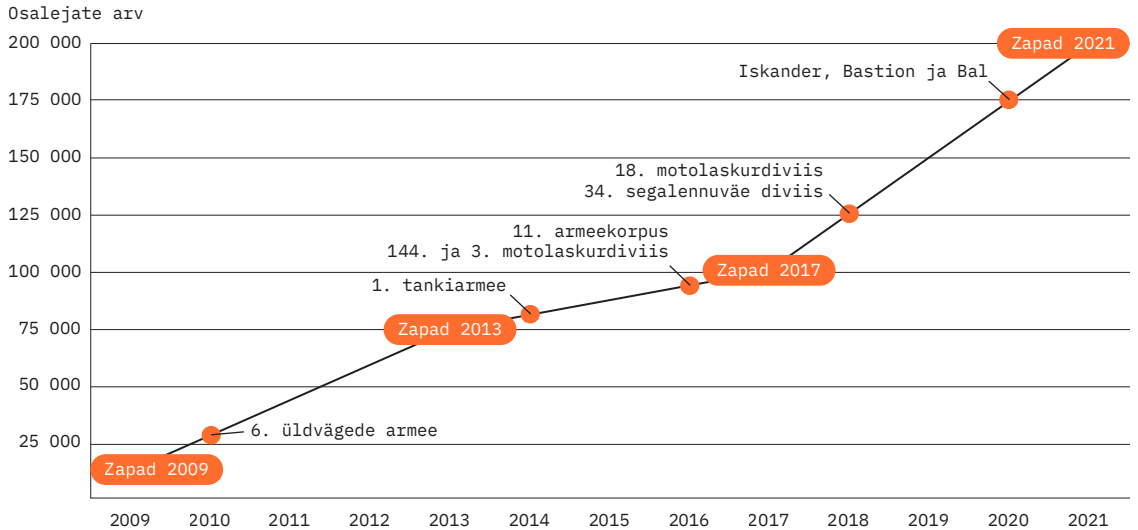

2009. aastal toimus õppus „Zapad 2009“, millest võttis osa hinnanguliselt 15 000 inimest Venemaa Relvajõududest. Teisi riike õppusele ei kaasatud ning valdav osa õppusest toimus kaartidel.

2010. aastal loodi 6. üldvägede armee, mis enne oli reservformeerung. Alates 2010. aastast on 6. armee olnud aktiivne formeerung, mis paikneb ka Eestiga piirnevates Leningradi ja Pihkva oblastis. 2013. aastal toimus õppus „Zapad 2013“, millest võttis osa hinnanguliselt 75 000 inimest Venemaa Relvajõududest. Teistest riikidest oli õppusele kaasatud Valgevene, Armeenia, Kasahstan, Kõrgõzstan ja Tadžikistan.

2014. aastal taasloodi 1. kaardiväe tankiarmee asukohaga Moskva piirkonnas. Tankiarmee on ofensiivse suunitlusega formeerung ning see on ainuke tankiarmee Venemaa Relvajõudude koosseisus. 2016. aastal formeeriti 11. armeekorpus Kaliningradi oblastis ning taasloodi 144. motolaskurdiviis ja 3. motolaskurdiviis 20. üldvägede armee alluvusse, mis paikneb Ukraina suunal. 2017. aastal toimus õppus „Zapad 2017“, millest võttis osa hinnanguliselt 100 000 inimest Venemaa Relvajõududest. Valgevene Relvajõud olid märkimisväärselt kaasatud nii õppuste eel kui ka ajal.

2018. aastal formeeriti Kaliningradi oblastis 18. motolaskurdiviis ja 34. segalennuväediviis. 2019. aastal lõppes armeede koosseisus olevate raketibrigaadide ümberrelvastamine raketikompleksidega Iskander (SS-26 Stone) ja rannakaitseüksustes võeti kasutusele rannakaitse raketikompleksid Bastion (SSC-5 Stooge) ja Bal (SSC-6 Sennight). 2021. aastal toimus õppus „Zapad 2021“, millest võttis osa Venemaa teatel 200 000 inimest Venemaa Relvajõududest. Teistest riikidest oli õppusele kaasatud Valgevene, India, Kasahstan, Armeenia, Mongoolia, Kõrgõzstan, vaatlajatega osalesid Vietnam, Hiina, Usbekistan, Myanmar, Pakistan ja Sri Lanka.



Venemaa president ja Relvajõudude ülemjuhataja Vladimir Putin vaatlemas läbi klaasi õppust „Zapad 2021“. Kaaslasteks kaitseminister Sergei Šoigu ja Kindralstaabi ülem Valeri Gerassimov.

Allikas: Alexei Druzhinin /AP

Varasemast detailsemalt harjutati seekord Kaliningradi oblasti tugevdamist lisaüksustega. Oblastisse viidi juurde u 2000 merejalaväelast koos dessantlaevade ja lahingutehnikaga. Lisaks lennutati augustis Kaliningradi oblastisse 900 sõjaväelast 1. tankiarmeest, kes said lahingutehnika kohalikest hoiubaasidest ning moodustasid kohapeal täiendavad lahinguüksused. Tõenäoliselt testiti sel moel mobilisatsioonisüsteemi ja reservüksuste loomise kiirust.

Varasemast suurem oli teiste riikide osalus õppusel. Kui varem on „Zapad“ olnud peamiselt Vene–Valgevene ühisõppus, siis seekord osales peale nende 6 riiki oma üksustega (Valgevene, India, Kasahstan, Armeenia, Mongoolia, Kõrgõzstan) ja 6 riiki vaatlejatega (Vietnam, Hiina, Usbekistan, Myanmar, Pakistan, Sri Lanka). Teiste riikide kaasamine annab Venemaale võimaluse näidata, et ta ei ole isoleeritud paariiriik, et on lai ring maailma riike, kellega Venemaa teeb tugevalt sõjalist koostööd. Teised riigid osalevad õppusel pigem militaar-diplomaatilises liinis, vaid Valgevene Relvajõududega on Venemaal ühised operatiivplaanid ja sisuline koostöö. On väga tõenäoline, et teised riigid kasutavad õppusel kohandatud stsenaariumit, mis erineb Venemaa Relvajõudude kasutatud stsenaariumist.

Poliitilistel põhjustel hoiti 2021. aasta suurõppuse ajal läänesuunal n-õ madalat profiili, aga 2022. aastal võib olukord olla teistsugune.

Kui strateegiliste õppuste senises tsüklis muudatusi ei tehta, siis toimub järgmine „Zapad“ tõenäoliselt 2025. aastal. Enne seda on aga meie regioonis oodata Vene–Valgevene ühisõppust „Liidukilp“ – „Štšit sojuza 2023“. Sel aastal toimub tõenäoliselt õppus „Vostok 2022“ fookusega Kaug-Idal. Eelmised „Vostok“ õppused on näidanud, et Vene Relvajõud harjutavad ka seal tegevust lääne strateegilisel suunal.

Tõenäoliselt ollakse „Vostok 2022“ ajal aktiivsed kõigil strateegilistel suundadel. Kui „Zapad 2021“ ajal hoiti poliitilistel põhjustel lääne suunal n-õ madalat profiili, siis 2022. aastal võib olukord olla teistsugune.

Välisluureameti hinnangul jääb „Zapad“ Venemaal õppusteseeriaks, kus harjutatakse sõda NATO vastu. Uute üksuste formeerimine pärast eelmisi „Zapad“ õppusi kinnitab arusaama, et Venemaa Relvajõud peavad läänesuunda esmatähtsaks ning pühendavad sellele ressursse, kasutades Relvajõudude arendamisel õppustel kogutud infot.

VENEMAA SÕJAVÄELUURE GRU LUUREKESKUSED

GRU luurekeskused värbavad välisriikidest agente, et valmistada ette Venemaa sõjalisi operatsioone.

Luurekeskuste töö ei piirdu Venemaa piiririikidega, infot kogutakse ka kaugematest Euroopa riikidest.

Agentideks värvatakse nii salastatud infot omavaid inimesi kui ka lihtsamateks ülsanneteks sobivaid tavakodanikke.

Vene sõjaväeluure (*Glavnoe (razvedõvatelnoje) upravlenie Generalnogo štaba Vooružjonnõh Sil RF*; GRU) kogub Venemaa poliitilisele ja sõjalisele juhtkonnale teavet selliste riikide ja riikide ühenduste kohta, mida Venemaa peab enda vastaseks või tõenäoliseks vastaseks. Vene sõjaväeluure üks eripärasid teiste militaarluureteenistuste seas seisneb selles, et peale sõjalise info kogutakse seal teavet ka sihtriikide ja -piirkondade majanduse, poliitika, tehnika ja ökoloogia kohta. Luureinfo kogumiseks kasutatakse eri luuredistsipliine ja töömeetodeid.

GRU luurab riikide järele, keda Venemaa peab enda vastaseks.

Nagu teisedki Vene eriteenistused, teeb GRU luuret välisriikide vastu nii sihtriigi territooriumil kui ka Venemaa enda territooriumil (nn luure territooriumilt). Sihtriigis kasutatakse luuretegevuseks peamiselt luureohvitseri, kes töötavad Venemaa saatkonnas (nn legaalresidentuur) või muu kattevarju all (nn ebatraditsiooniline kate).



GRU 15. valitsuse ülem kindralmajor Dmitri Pronjagin.

Allikas: Aleksandr Rõžman/ Komsomolskaya Pravda.Krasnodar



Lääne-Venemaal asub viis luurekeskust, mis juba aastakümneid tegutsevad Euroopa vastu:

- 73. luurekeskus Peterburis
- 264. luurekeskus Kaliningradis
- 74. luurekeskus Smolenskis
- 269. luurekeskus Moskvast
- 1194. luurekeskus Murmanskis

GRU vastutusala raadiuseks võib tinglikult arvestada 1500 km Venemaa piirist, välistatud ei ole agentide olemasolu ka kaugemal.

Luure territooriumilt hõlmab mõistagi paljuräägitud küber- ja mõjutustegevust, signaal- ja tehnilist luuret, kuid GRU arsenalist ei ole kadunud ka traditsiooniline inimluure, s.o luureinfo hankimine inimallika kaudu.

GRU inimluure (*agenturnaja razvedka*, agentuurluure) jaguneb kaheks suunaks: strateegiline agentuurluure (*strategičeskaja agenturnaja razvedka*, SAR), mis hõlmab näiteks legalresidentuure ja illegaale, ning operatiiv-agentuurluure (*operativnaja agenturnaja razvedka*, OAR).

GRU 15. valitsuse kureeritud operatiiv-agentuurluure peamine ülesanne on valmistada ette ja toetada Venemaa sõjalisi operatsioone välismaal, kasutades selleks sihtriigi kohta kogutud operatiiv-taktikalist luureinfot. Luureinfot koguvad agentide võrgustikud – agentuur. Agentuurilt saadud teabe abil kaardistab GRU sihtriigi relvajõudude olukorda ja arengut, iseäranis NATO kohaloluga seotud arengut. Lisaks kogutakse infot sihtriigi oluliste asutuste, kriitiliste taristuobjektide, poliitilise olukorra ja rahva meelestatuse kohta.

Lääne- ja Lõuna-Venemaal piiri ääres teeb GRU operatiiv-agentuurluure luurekeskuste (*razvedõvatelnõi tseñtr*) kaudu. GRU luurekeskuste vastutusala Venemaast läänes ulatub Skandinaaviast ja Balkani poolsaarest kuni Lääne-Euroopani. Alates 2014. aastast tegutsevad luurekeskused eriti intensiivselt Ukraina vastu..

Agentideks värvatakse enamasti mehi, kes külastavad regulaarselt Venemaad ja räägivad vabalt vene keelt.

Luurekeskuste agentuur jaguneb üldiselt kaheks: püsivalt välismaal elavad ja püsivalt Venemaal elavad isikud. Välismaalaste hulgast värvatakse enamasti mehi, kes külastavad regulaarselt Venemaad, räägivad vabalt vene keelt, on positiivselt või vähemalt neutraalselt meelestatud Venemaa praeguse režiimi suhtes ja on võimelised täitma luureülesandeid. Operatiivohvitseride turvalisuse tagamiseks toimub tavaliselt Venemaal nii agendikandidaatide väljaselgitamine, potentsiaalsete agentide kultiveerimine kui ka agendi värbamine, väljaõpe ja edasine menetlemine. Venemaal korraldatud kohtumistel annab agent üle kogutud info ja saab uusi ülesandeid ja juhtnõure, ühtlasi kogub agendijuht täiendavat infot agendi kohta. Kui agendil kaob võimalus Venemaad külastada, siis võib luurekeskus agendikohtumise ka kolmandas riigis korraldada. Neile antud ülesannete täitmiseks teevad GRU luurekeskused koostööd Venemaa teiste jõuametkondadega (FSB, Siseministerium, piirivalve, migratsiooniteenistus jm).

GRU luurekeskuste operatiivohvitserid annavad agentidele ülesandeid sõltuvalt nende võimetest ja juurdepääsust infole – alates nii süütuna näivast tegevusest nagu sihtriigi meedia ja meeleolude jälgimine ning maakaartide, sõnastike ja muu vabalt kättesaadava materjali ostmine, kuni militaar- või kriitilise taristu objektide jälgimise ja salastatud teabe varastamiseni. Kogutud materjale edastab agent agendijuhile elektrooniliselt või annab üle agendikohtumisel Venemaal. Sõjaolukorras või sarnase ohu tekkimisel võidakse välismaal elavate agentide juurde Venemaalt saata raadiojaamaga varustatud sideagent (Venemaa alaline elanik), et kindlustada info kiire edastamine ka sellises olukorras, kus muud sidekanalid on katkenud.

Ukrainas on luurekeskused korraldanud pommilahvatusi ja mõrvu ning valmistanud ette relvapeidikuid.

Ukraina vastu on luurekeskused alates 2014. aastast organiseerinud ka nn agentuur-võitlusgrupe, kes on korraldanud pommilahvatusi ja mõrvu ning valmistanud ette relvapeidikuid, juhuks kui Venemaalt antakse signaal tegevuse aktiveerimiseks (näiteks ulatuslikuma sõjategevuse puhkemisel Venemaa ja Ukraina vahel). Luurekeskused värbavad agente ka Venemaa elanike hulgast. Neile antakse eriväljaõpet, et nad oleksid valmis konfliktiolukorras või selle eel suunduma sihtriiki, kus nad peavad täitma luureülesandeid (eelkõige vaatluse teel), aga olema valmis sooritama ka diversiooniate ja täitma muid eriülesandeid. Nad võivad välismaal tegutseda nii gruppidega kui ka üksikagentidena ning varustatud on nad muu hulgas raadiojaamadega, et pidada sidet luurekeskusega.

Kuidas GRU luurekeskused agente värbavad

1. Sihitamine

Luureohvitser selgitab välja välisriigi elanikud, kes käivad regulaarselt Venemaal, võiksid koguda infot määratud luureobjektide kohta ja oleksid motiveeritud Venemaa luure heaks töötama. Nende inimeste – sihtmärkide kohta kogutakse kõikmõeldavaid andmeid, mille põhjal kujundatakse hinnang nende võimaliku motivatsiooni ja sobivuse kohta luuretööks.

2. Kultiveerimine

Eduka värbamise alus on luureohvitseri ja sihtmärgi omavaheline usalduslik suhe, mille loomiseks võib kuluda aastaid. Vajadusel kasutavad luurekeskused ka sihtmärgile löksu seadmist ja kompromiteerimist, et sihtmärgil tekiks mulje tänuvõlast isiku ees, kes on ta nõ päästnud mingist keerulisest olukorrast. Selles etapis sihtmärk üldjuhul veel ei tea, et ta suhtleb luureohvitseriga.

3. Värbamine

Kui suhe sihtmärgiga on saavutatud, teeb luureohvitser talle ettepaneku koostööks. Kui sihtmärk nõustub, siis agendisuhe reeglina fikseeritakse kirjalikult ja temast saab operatiiv-agentuurluure agent.

4. Menetlemine

Agent saab agendijuhilt väljaõppe ja juhised, mida ja kuidas luurata, sidevahendid ja infot järgmise kohtumise kohta. Agent edastab kogutud info sidevahendite kaudu ja/või agendikohtumistel Venemaal.

5. Konserveerimine või lõpetamine

Agendisuhete peatamiseks (konserveerimiseks) või lõpetamiseks võib olla eri põhjusi: agent võib osutuda võimetuks luureinfot hankima või kaotada juurdepääsu huvitavaile infole. Agendisuhe võidakse lõpetada ka julgeolekuolukorra või Venemaa luureobjektide muutumise tõttu, kusjuures agent ei saa olla kindel, et hädaolukorras tema eest hoolitsetakse.

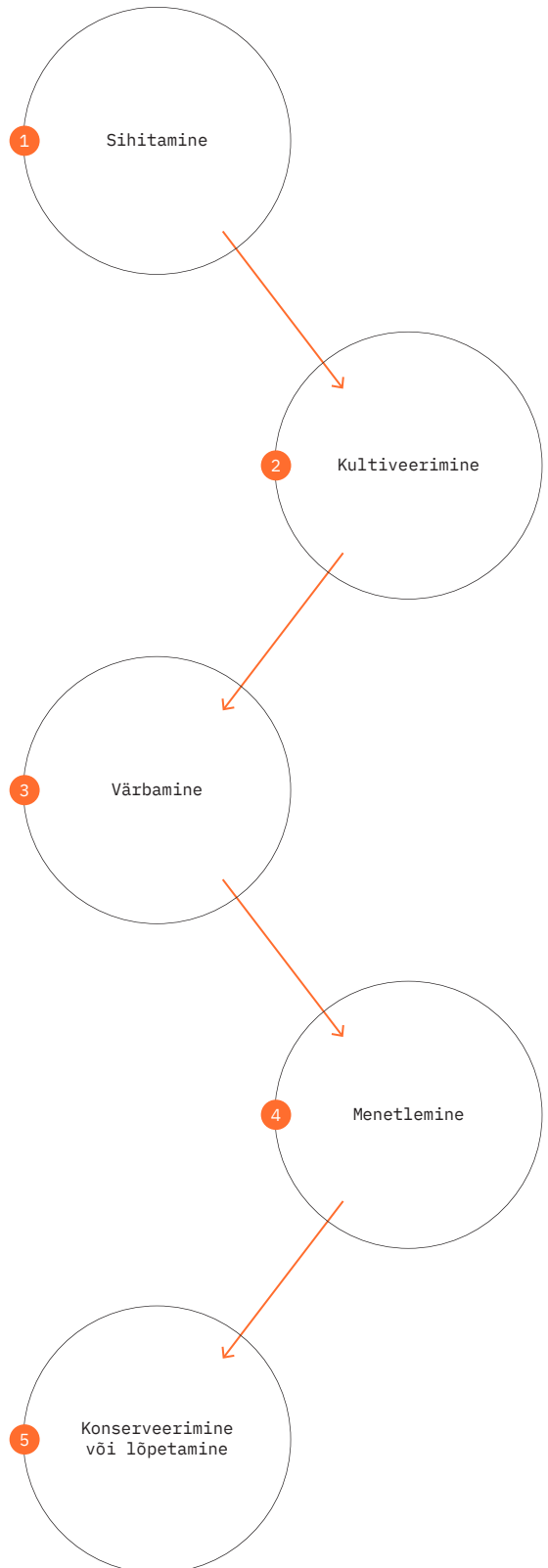



Venemaal pildistatud plakat 5. novembri – Venemaa sõjaväeluure aastapäeva tähistamiseks. Ehkki plakatil väidab GRU, et näeb nähtamatut ja kuuleb kuuldamatut, ei ole ta oma tegevuse varjamisel kaugeltki nii osav.

Allikas: sotsiaalmeedia

Kaliningradi ja Murmanski luurekeskus värbavad agente ka meremeeste hulgast (nn laevaagent, *sudovoi agent*). Laevaagendid teevad muu hulgas visuaalluuret maailma sadamalinnades.

Üldjuhul saavad agendid ülesannete täitmise eest tühist rahalist tasu või isegi täidavad ülesandeid tasuta. Paljud luurekeskuste operatiivohvitserid on korrumpeerunud ja jätvavad agentidele mõeldud tasust osa endale.

Viimase kümnendi jooksul on NATO liikmesriikide ja liitlaste eriteenistuste tõhusa koostöö tulemusena GRU luurekeskuste agente Venemaa piiri äärsetes riikides pidevalt tuvastatud ja süüdi mõistetud.

Välisluureameti hinnangul on operatiiv-agentuurluure vaatamata GRU läbikukkumistele püsivaks ohuks Venemaa lähiriikide julgeolekule. Kahtlemata õpivad Venemaa luurekeskused oma vigadest, parandavad luuretegevuse *modus operandi*'t ja jätkavad operatiiv-agentuurluuret, mistõttu juhimegi partnerriikide ja Venemaal reisivate inimeste tähelepanu sellele ohule.

VENEMAA KÜBERLUURE OHUSTAB EESTI JA KOGU LÄÄNE JULGEOLEKUT

Venemaa eriteenistused kasutavad aktiivselt küberruumi teabe kogumiseks, korraldades selleks küberluureoperatsioone.

Küberluure on osa Venemaa eriteenistuste tavapärasest tööst, mistõttu ei pruugi nende tegevus olla alati reaktsioon geopoliitilisele sündmusele.

Tänu Venemaa eriteenistuste küberluure edukale tegevusele on Kremliil tõenäoliselt hea arusaam Lääne plaanidest ja haavatavusest.

Võrreldes teiste riikide tegevusega kujutab Venemaa küberluure endast suurt ohtu, kuna Venemaa eriteenistustel (VET-il) on küberoperatsioonide sooritamise pikaajaline kogemus, nad otsivad pidevalt uusi nutikaid viise infosüsteemidesse sissemurdmiseks, pahavara arendamiseks, oma tegevuse varjamiseks (kuigi rakendatakse ka edukalt töötavaid võtteid, mida on varem kasutatud), panustavad ressursi küberründe võimekusse ning on suutelised operatiivselt oma vigadest õppima, muutma oma ründevõtteid, vahetama välja paljastatud ründetaristut jmt.

NÄITEID 2021. AASTAL AVALIKUSTATUD VENE ERITEENISTUSTE KÜBEROPERATSIOONIDEST

- Aastail 2019–2021 Venemaa välisluureteenistuse (*Služba vnešnei razvedki RF*; SVR) küberluureoperatsioon. SVR sai USA ettevõtte SolarWinds kaudu ligipääsuvõimaluse kümnete tuhandete sihtmärkide infosüsteemidesse. Ründes kasutati teisi teenuseid. Peamiselt varastati andmeid USA-st. Täpne mõju senini teadmata.¹
- Aastail 2017–2020 Venemaa sõjaväeluure (*Glavnoe (razvedčvatelnoje) upravlenie Generalnogo štaba Vooružjonnh Sil RF*; GRU) küberoperatsioon Prantsusmaal.²
- Aastail 2017–2021 Venemaa mõjutustegevus Euroopas.³
- Aastail 2019–2021 GRU ulatuslik küberluureoperatsioon. Püüti ära arvata tuhandete sihtmärkide kasutajaparoole Microsofti teenustes. Sihtmärke oli nii avalikus kui ka erasektoris.⁴
- 2021. aastal Venemaa Föderaalne Julgeolekuteenistuse (*Federalnaja služba bezopasnosti RF*; FSB) küberluureoperatsioonid Ukrainas.⁵
- 2021. aastal SVR-i korduvad õngitsuskampaaniad Läänes.⁶

1 <http://cisa.gov/uscert/ncas/alerts/aa21-116a>

2 <http://cert.ssi.gov.fr/cti/CERTFR-2021-CTI-005>

3 <http://consilium.europa.eu/en/press/press-releases/2021/09/24/declaration-by-the-high-representative-on-behalf-of-the-european-union-on-respect-for-the-eu-s-democratic-processes>

4 http://media.defense.gov/2021/Jul/01/2002753896/-1/-1/1/CSA_GRU_GLOBAL_BRUTE_FORCE_CAMPAIGN_UOO158036-21.PDF

5 <http://ssu.gov.ua/en/novyny/sbu-vstanovyta-khakeriv-fsb-yaki-zdiisnyly-ponad-5-tys-kiberatak-na-derzhavni-orhany-ukrainy>

6 <http://cert.ssi.gov.fr/uploads/CERTFR-2021-CTI-011.pdf>

Teisalt ei suuda VET-i sihtmärgid endiselt oma küberturvalisust piisavalt tagada ning tegelevad sellega pigem pärast oluliste tagajärgedega küberoperatsiooni. Seniste küberoperatsioonide põhjal võib öelda, et sihtmärgid ei mõista vajadust järjepidevalt oma küberturvalisust hoida ning selleks ressursse eraldada.

VET-i tegevuse tõttu on Kremlil tõenäoliselt hea ülevaade Lääne arusaamadest, olukorra tõlgendustest ja muredest, ning otsustajad saavad VET-ilt viiteid, kuhu ja millist survet avaldada, selleks et oma välispoliitilisi eesmärke saavutada.

VENE ERITEENISTUSTE KÜBERLUUREOPERATSIOONIDE ETAPID

Järgnev kirjeldus Vene eriteenistuste küberluureoperatsioonide etappidest näitab lihtsustatult VET-i kübervõimet ning ei pruugi olla omane kõigile VET-i küberründe võimega keskustele.

Vene eriteenistuste küberluureoperatsioonide etapid

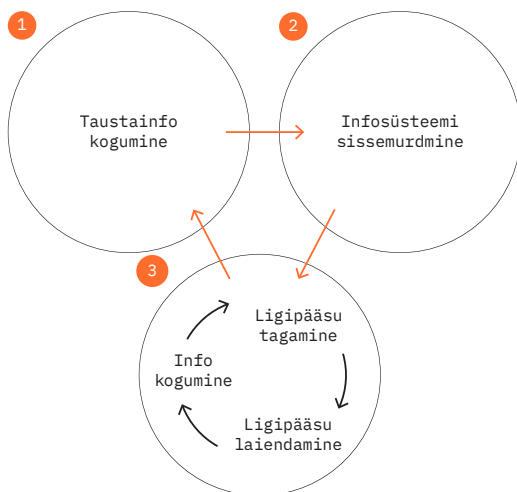

1. Taustainfo kogumine

Sihtmärgi enda ja tema kasutatud seadmete ja infosüsteemide kohta taustainfo kogumine. Kogutu põhjal otsustavad Vene eriteenistused, kuidas sihtmärki rünnata.

2. Sissemurdmine

Vene eriteenistuste tüüpilisimad viisid sihtmärgi infosüsteemi sissemurdmisel on:

- õngitsuskirjade saatmine¹
- kaevurünne²
- turvanõrkuse ärakasutamine
- pahavaraga nakatunud irdmeedia³ vmt kasutamine

3. Ligipääsu laiendamine ja tagamine ning teabe kogumine

Kui Vene eriteenistused on arvutivõrku edukalt sisse murdnud⁴, siis püüavad nad kaardistada teisi seadmeid arvutivõrgus. Eesmärk on saada kõige kõrgemates õigustes ligipääs kogu arvutivõrgule. Kui see on saavutatud, siis on peaaegu võimatu Vene eriteenistusi oma arvutivõrgust välja tõrjuda.

Paralleelselt ligipääsu laiendamisega püüavad Vene eriteenistused paigaldada sihtmärgi arvutivõrku n-õ tagauksi, juhuks kui esialgne sisenemiskoht peaks mingil põhjusel ära kaduma. Kui tagavarasisse-pääsud peaksid kaduma, siis alustatakse uut küberluureoperatsiooni.

Kolmanda paralleelprotsessina koguvad Vene eriteenistused varjatult sihtmärgi infosüsteemist infot, mis on küberluureoperatsiooni põhieesmärk.

Selleks, et arvutivõrku sisse murdnud Vene eriteenistustest lahti saada, tuleb arvutivõrk sageli uuesti üles ehitada.

¹ Vaata ründe kirjeldust 2019. aasta Välisluureameti aastaraamatust

² Vaata ründe kirjeldust 2020. aasta Välisluureameti aastaraamatust

³ Irdmeedia alla kuuluvad näiteks USB-pulgad, välised kõvakettad jne

⁴ Meilikontosse sisse murdes käituvad VET-id sarnaselt – püüavad kindlustada oma ligipääsu ning koguvad infot (lisaks meilidele ka kasutajate andmeid). Kui meilikonto ise huvi ei ole paku, siis kasutavad VET-id seda järgmiste sihtmärkide ründamisel, nt edastades õngitsuskirju selle meilikonto kontaktisikutele

Oluline on meeles pidada, et suur luureväärtus on peale riigisaladuse ka asutusesiseseks kasutamiseks mõeldud info, mis ei ole samaväärse tugevusega kaitstud kui riigisaladus. Piisavas koguses asutusesiseseks kasutamiseks mõeldud info valdamine võib kokkuvõttes olla sama palju väärt kui ligipääs riigisaladusele.

Venemaale väärtuslikku infot sisaldavad ka nt asutusesiseseks kasutamiseks mõeldud memod, kust võib saada infot riigiasutuste koostöö, seisukohtade kujundamise, olukorra tõlgenduste jpm kohta.

Küberluureoperatsioon on valdavas osas automatiseeritud protsesside jada. Manuaalselt kontrollitakse näiteks seda, kas ründe ohvriks langenud isiku seadmetes asuv info ja isik ise on huvipakkuvad. Kui nad huvi ei paku, siis kustutab VET pahavara infosüsteemist ära või kasutab seda teiste sihtmärkide ründamiseks. Enamasti püüab VET mitmesuguste võtetega oma tegevust varjata – nt kasutatakse ründamisel ja info kogumisel kolmandate osapoolte seadmeid, pahavara jaotatakse väiksemateks osadeks, mis laetakse sihtmärgi infosüsteemidesse eri asukohtadest jm.

MIS JUHTUB PÄRAST SISSEMURDMIST?

Venemaa eriteenistused kasutavad küberoperatsioonides palju eri pahavarasid. Kõrval asuval joonisel kirjeldame üht operatsiooni, mida nägime endise riigiteenistuja isiklikuks kasutamiseks mõeldud arvutis. Sissemurdmine toimus tõenäoliselt siis, kui teenistuja oli avanud manuse õngitsuskirja juures. Manuses asus vaid esialgne osa pahavarast. Teised osad laeti arvutisse eri kohtadest internetis. Pahavara osade saabumist võib vaadelda kui matrjoškat. Iga nukku avades käivituvad seal asuvad failid, mis toovad kohale uue osa pahavarast ning täidab talle mõeldud eriülesande. Kui kogu pahavara on arvutisse paigaldatud, siis jätkub korrapärane info liigutamine VET-i kontrollitud serverisse.

Välisluureameti hinnangul Venemaa eriteenistused jätkavad lähi- ja kaugemas tulevikus küberluureoperatsioone nii Eesti kui ka teiste lääneriikide suunal. See on sissetöötatud ja tõhus viis info kogumiseks. Seega Venemaalt lähtuv küberoht jääb püsima, kuid seda on võimalik vähendada, rakendades küberturvalisust tagavaid meetmeid.

Vene eriteenistuste küberluureoperatsioonide etapid

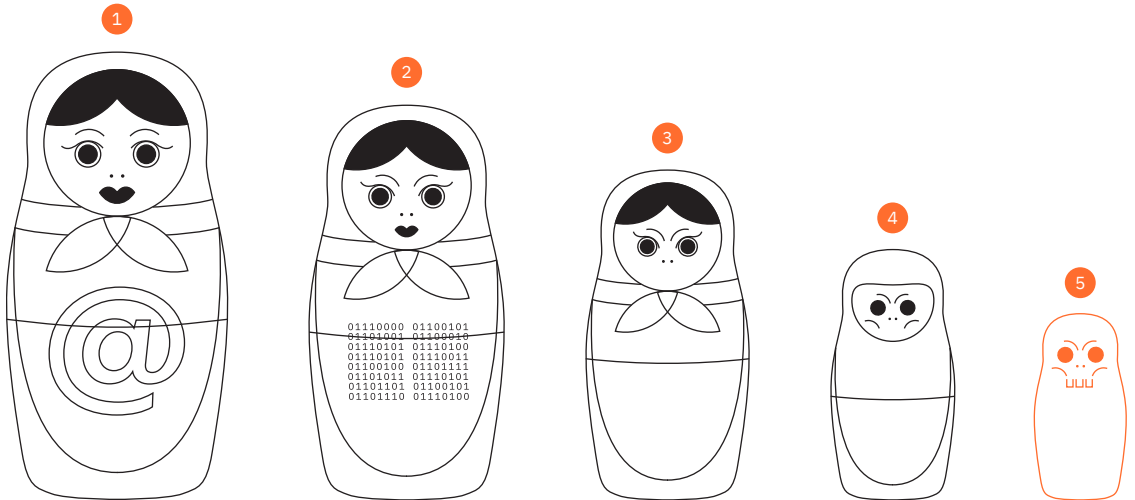

1. Õngitsuskiri

Õngitsuskirja manusele klikates paigaldub sihtmärgi arvutisse vaid üks osa pahavarast, teised osad laetakse alla eri kohtadest internetis.

Selles etapis kontrollib pahavara küberturvalisuse programmi olemasolu, ning olles selle tuvastanud, lõpetab kohe küberründe.

VET-i ülesanne on vältida küberteadlikke inimesi, kes võivad kergesti nurjata kogu küberoperatsiooni.

2. Peibutusdokument

Seejärel näidatakse sihtmärgile peibutusdokumenti, et tema valvsust uinutada ning kinnitada, et kõik on korras.

3. Loob unikaalse ID

Saanud ligipääsu arvutile, luuakse selle kohta unikaalne ID, mille järgi on võimalik sihtmärki eristada-tuvastada. Samuti hakkab pahavara edastama arvutis olevat infot ründajale ning seadistab arvutisätteid selliselt, et arvuti taaskäivitamisel käivitub ka pahavara.

VET-i ülesanne on eristada nakatunud seadmeid ning kindlustada ligipääs.

4. Nakatab irdmeedia

Pahavara otsib arvutiga ühendatud irdmeediaseadmeid ja arvutivõrgus asuvaid võrgukettaid, paigaldab neile pahavara ja püüab sealt infot varastada.

Pahavara osade edasine laadimine on küberründeti erinev.

5. Varastab andmed

Kui pahavara on end täielikult paigaldanud sihtmärgi seadmetesse, siis on VET-il võimalik liigutada korrapäraselt sihtmärgi arvutist infot enda kontrollitud serverisse, ning VET-il on kindlustatud tagavaraligipääsud.



2. PEATÜKK

VENEMAA VÄLISPOLIITIKA

24

VENEMAA VÄLISPOLIITIKA – KORONAPANDEEMIA „POSITIIVNE“ MÕJU

Venemaa juhtkond usub, et lääneriikide demokraatlikele väärtustele tuginev välispoliitika lendab ajaloo prügikasti.

Hübriidrännakud jätkuvad ka 2022. aastal.

Ukraina suunal tõstab Venemaa 2022. aastal nii poliitilisi kui ka sõjalisi panuseid.

COVID-19 epideemia räsib endiselt Venemaa elanikkonda, kuid Venemaa välis- ja julgeolekupoliitilisele enesekindlusele on selle mõju „positiivne”. Riigi juhtkonnas süveneb kindlustunne, et koroonapandeemiaga kaasnevad sotsiaalsed ja poliitilised vastuolud saadavad lääneriikide senise inimõigustele ja demokraatlikele väärtustele tugineva välispoliitika lõplikult ajaloo prügikasti. Maailm naaseb tagasi minevikku – Kremli seisukohalt tagasi „normaalsusesse“ – suurriikide huvi(sfääri)de põhise poliitika juurde. Niinimetatud pehme jõud tõrjutakse tagaplaanile, määravaks saab sõjaline võimekus ning selle kasutamise julgus. Selline olukord annab eelise autoritaarsetele riikidele, kus juhtkond ei pea vastutama vaba meedia ees või arvestama ausate valimistega. 2021. aasta detsembris Venemaa esitatud julgeolekugarantiide nõudmised USA-le ja NATO-le on kantud sellest meelsusest ja tagatud sõjalise ähvardusega Ukraina piiri ääres.

Pehme jõud tõrjutakse tagaplaanile, määravaks saab sõjaline võimekus ning selle kasutamise julgus.

2022. aastal näitab Venemaa suuremat riskivalmidust panna täiendavalt proovile Lääne demokraatiate põhimõttekindlus ja ühtsus, sest just demokraatlikes väärtustes näeb Venemaa juhtkond nii vaenlast kui ka ohtu. Nendes väärtustes sisalduvatest kategooriatest – õigusriik, inimõigused, ausad valimised, vaba meedia – kipub Venemaal endal vajaka jääma. Venemaa juhtkonna hirm on mõneti põhjendatud, sest need põhimõtted võivad elanikkonna hulgas tõesti kiiresti



Venemaa telekanali Rossiya-1 jutusaate "60 minutit" saates maniti ebasõbralike riikide nimekirjas ka Eestit..

Allikas: Rossiya-1 jutusaade "60 minutit"

kandepinda leida. Põhjus on lihtne – neil on kalduvus inimeste elukvaliteeti ja ka eneseväarikust oluliselt tõsta ning seetõttu on need paeluvad. Niisuguse probleemiga seisavad ühel või teisel moel silmitsi kõik autoritaarsed süsteemid, kes ikka ja jälle lahendavad selle repressiivmeetmeid karmistades, mille välispoliitiliseks vasteks on välisvaenlase kuvandi pidev kultiveerimine, kaldudes kohati sõjahüsteeriasse.

Venemaa näeb ennast globaalse suurvõimuna, kuid pelgab demokraatlikke riike oma piiri taga.

Ülaltoodust tulenevalt vaatab Venemaa juhtkond rahuloluga, kuidas viimase aasta jooksul rakendatud repressiivmeetmete tagajärjel on naaberriigi Valgevene elanikkond tasalülitatud ning demokraatlikest põhiõigustest ilma jäetud. Seetõttu saab Aljaksandr Lukašenka keskenduda hübriidrännakule oma Euroopa Liidu naabrite vastu, samal ajal kui Kreml kindlustab tema seljatagust. Hübriidrännakud jätkuvad ka 2022. aastal.

Teistsugune olukord on Ukrainas. 2021. aastal ilmusid Vladimir Putini ja Dmitri Medvedevi nime all kirjutised, mis sisuliselt eitavad Ukraina õigust suveräänsusele. Aasta jooksul näitas Venemaa, et ta käsitab sõjalist survet naaberriikidele legitiimse poliitikavahendina, koondades massiivse väekontingendi Ukraina piiri äärde. Ukraina kuulumine demokraatlike riikide hulka on Kremli silmis strateegiline probleem, mis vajab lahendamist, enne kui on hilja.

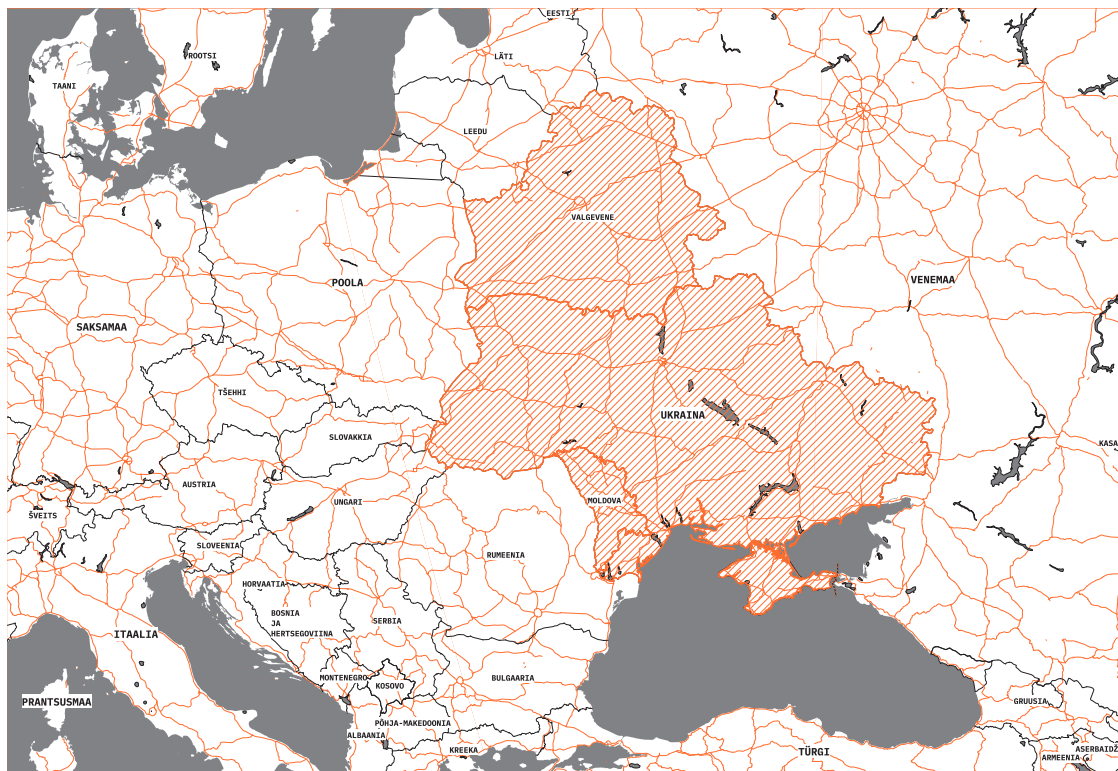

Puhvertsoon Venemaa ja Lääne vahel hõlmab Valgevenet, Moldovat ja Ukrainat. Valgevene on oma sõltumatuses nüüdseks juba loobunud, Moldova valikuid piirab Venemaa kontrolli all olev Transnistria ning nüüd on Venemaal sihilul taas Ukraina.

PUHVERTSOON VENEMAA JA LÄÄNE VAHEL

Venemaa näeb ennast globaalse suurvõimuna, võrdväärse USA ja Hiinaga, kuid pelgab demokraatlikke riike oma piiri taga. Selliste riikide institutsioone on raske mõjutada ja kontrollida, neid on raske haavata. Üks näitaja, mille kaudu Venemaa oma julgeolekut määratleb, on institutsionaalne kontroll naaberriikide üle. Neile riikidele aga toob see paratamatult kaasa suveräänsuse osalise loovutamise, eelkõige välis- ja julgeolekupoliitilistes küsimustes.

Välisluureameti hinnangul näeb Venemaa praeguses rahvusvahelises olukorras avanevat strateegilist võimalust oma julgeolekupoliitilist tahet Läänele peale suruda. Esmane sihtmärk on Ukraina, mille piiri taha koondatud Vene relvajõud on tekitanud 2022. aastaks tõsise sõjalise eskalatsiooni ohu. Samal ajal mõjutavad Venemaaga peetud kõnelused ka Eesti julgeoleku raamistikku, eelkõige kui kõne all on piirangud NATO sõjalisele hoiakule idatiival.

UKRAINA: VENEMAA IMPERIALISMI LUKUKIVI

Ilma Ukrainata ei suuda Venemaa oma imperialistlikku ambitsiooni koos hoida.

Kõige rohkem häirib Venemaad edu, mida Ukraina on saavutanud rahvusliku identiteedi kujundamisel.

Venemaa külgetõmbejõud on selgelt vähenenud ja sellest tehakse Kremli järeltus, et riigi julgeolek on ohus.

2021. aasta jooksul tegi Venemaa juhtkond mitme avalduse ja artikli abil selgeks, et ta ei lepi Ukraina sise- ja välispoliitilise kursiga. Venemaa strateegidele hakkab selgeks saama, et pelgalt konfliktide manipuleerimise kaudu oma naaberriikides ei ole võimalik neid pöörata integratsioonile Venemaaga. Ainuüksi 2020. aastal muidu stabiilsena tundunud Valgevene vapustuste põhjal järeldati Kremliis, et nende eeskujuga ja mudel ei tööta, olgu sidemed või ahelad riikide vahel kuitahes kindlad. Rahutused Kasahstanis 2022. aasta alguses löid Venemaa integratsioonimalli veel ühe mõra. Nii Valgevene kui ka Kasahstani stabiliseerimiseks tuli Venemaal appi võtta relvajõud. Kasahstani sisekonflikti rahustati Kollektiivse Julgeoleku Lepingu Organisatsiooni (KJLO) relvajõudude saatmisega sinna. Valgevene rahva protestide mahasurumiseks pani Venemaa oma sõjalise kontingendi valmis, kuid Aljaksandr Lukašenka, kartes oma autoriteedi vähenemise pärast, lämmatas protestid peamiselt oma jõuaparaadi brutaaalse vägivallaga.

Ukraina juhtkonnal on õnnestunud oma riigis oluliselt kärpida Venemaa mõjukuse kandepinda.

Jätkuv agressioon Ukraina vastu ei ole aga toonud Venemaa juhtkonnale soovitud tulemust. Ukraina läänesuunalist integratsiooni ei ole õnnestunud peatada. 2021. aastal õnnestus Ukrainal oma riikluse ja suveräänsuse kindlustamiseks teha suuri samme, mis häirisid Kremli ja löid tõenäoliselt arusaama, et Ukraina kursimuutusele pandud lootused hakkavad tuhmuma.

Vaatamata juba kaheksa aastat kestvale Venemaa okupatsioonile Krimmis, lõi Ukraina 23.08.2021 rahvusvahelise Krimmi Platvormi, mis ei lase Krimmi ebaseaduslikku liitmist Venemaaga unustusse vajuda. Ehkki Venemaa tegi ägedat mõjutustööd Krimmi Platvormi vastu, oli 46 riigi liitumine sellega Venemaale valus löök ning vähemalt osale Krimmi Platvormiga liitunud riikidest olid Venemaal varuks karistusmeetmed.

Ukraina juhtkonnal on õnnestunud oma riigis oluliselt kärpida Venemaa poliitilise ja majandusliku mõjukuse kandepinda. Venemaa sekkub Ukraina sisepoliitikasse pidevalt ja avalikult, kuid mitme mõjuisiku tegevuse ja nende majanduslike hoobade piiramine on viinud selleni, et Venemaa ei saa enam kindel olla, et tal vajaduse korral on Ukrainas piisavalt kollaborante, keda aktiveerides on võimalik Ukrainas muutusi esile kutsuda.

Kuid Venemaa kui vähemalt Euraasia suurjõu veenvuse seisukohalt on Ukraina otsustava tähtsusega. Ukraina on lukukivi, millela Venemaa ei suuda oma imperialistlikku ambitsiooni koos hoida.



Kuna senised survemeetmed ei ole soovitud tulemust andnud, on president Putin Ukraina kirbule võtnud.

Allikas: Alexey Nikolsky / AFP

12.07.2021 ilmunud artiklis „Venelaste ja ukrainlaste ajaloolisest ühtsusest“ selgitas Venemaa president Vladimir Putin avameelselt oma loogikat järgides, miks Venemaa ei tohi ukrainlastele, aga ilmselt ka mitmele teisele rahvale võimaldada nende endi valikuid ja arenguteed. Kõige rohkem häirib Venemaa presidenti edu, mida Ukraina on saavutanud rahvusliku identiteedi kujundamisel. President Putin näeb seda sunni- viisilise identiteedi muutmisenä, aga unustab seejuures, mida kõike on Venemaa Ukrainale teinud, et seesugune rahvuslik konsolideerumine aset leiaks.

Vladimir Putin kavatses Ukraina peatamiseks rakendada veel äärmuslikumaid ja kogu Euroopa julgeolekule ohtlikke meetodeid.

Harvanähtava otsekoheusega tunnistas Venemaa president, et „vägi- valdne assimilatsioon“ ja Venemaa vastu „agressiivselt häälestatud“ Ukraina riigi kujunemine on tagajärgedelt võrreldav Venemaa vastu massihävitusrelva kasutamisega. Putini sõnul võib sellise ukrainlaste ja venelaste lõhenemise tõttu vene rahvas väheneda sadade tuhandete, kui mitte miljonite võrra. Sellise järelduse peale ei tule imestada, et Venemaa juhtkond kavatses Ukraina peatamiseks rakendada veel äärmuslikumaid ja kogu Euroopa julgeolekule ohtlikke meetodeid.

Kui 2021. aasta kevadel pälvis Venemaa vägede koondamisega Ukraina piiri äärde USA tähelepanu ja saavutas tippkohtumise, siis nüüd on latt seatud palju kõrgemale. Väljakutse on esitatud kogu Euroopa julgeolekule ja selle kinnituseks koondatakse Ukraina piiri äärde enneolematu relvajõudude kontingent. Ukrainat sõjalise alistamisega ähvardades tahab Venemaa sundida vabu demokraatlikke riike tunnustama Venemaa arusaama julgeolekukorraldusest Euroopas. Kui Venemaa selle ähvardusega edu saavutab, siis ei takista teda miski kasutamast sellist taktikat ka edaspidi.

Välisluureameti hinnangul on nii Venemaa ähvardusel kui ka võimalikul rünnakul pikaajaline mõju Euroopa julgeolekule. Rünnaku korral suureneb intsidentide ja vale- arvestuste võimalus regioonis laiemalt. Juhul, kui Venemaa ähvardamisega edu saavutab, siis tuleb arvestada võimalusega julgeolekukorralduse muutumiseks nii- võrd, et see võimaldab Venemaal esitada veel kaugemale ulatuvaid nõudmisi oma eesmärkide saavutamiseks.

ALJAKSANDR LUKAŠENKA HÜBRIIDRÜNNAK LÄÄNE VASTU

Aljaksandr Lukašenkal ei ole senini õnnestunud sundida Euroopa Liitu hübriidrünnaku abil end Valgevene legitiimseks riigipeaks tunnistama.

Venemaa eelistas Valgevene korraldatud migratsiooniavantsüüri tagaplaanile jääda ning pealt vaadata, kuidas Valgevene põletab kõik sildad Läänega.

Lukašenka positsioon läbirääkimistel venelastega on oluliselt nõrgenenud, kuna ta on minetanud võimaluse viidata Läänele kui alternatiivile Venemaale.



Valgevene võimud korraldasid tuhandete migrantide transpordi lähteriikidest Poola, Leedu ja Läti piirile. Valgevene väljastas neile kiirkorras viisad, riiklik ettevõtte Belavia lennutas paljud neist Minskisse, lennujaamast saadeti nad hotellidesse ja sealt ebaseaduslikult piiri ületama. Ebaõnnestunud katse korral sunniti neid piiri ületama mujalt.

Pärast 2021. aasta mais Valgevene režiimi poolt maanduma sunnitud Ryanairi lennuki juhtumit ning seejärel Euroopa Liidu (EL) kehtestatud uusi sanktsioone, alustas Aljaksandr Lukašenka ulatuslikku hübriidrünnakut EL-i riikidele. Lukašenka eesmärk oli karistada EL-i sanktsioonide kehtestamise ja Valgevene opositsiooni toetamise eest ning sundida EL-i poliitilistele läbirääkimistele, millega legitimeerida oma režiimi ning väljuda rahvusvahelisest isolatsioonist.

Aljaksandr Lukašenka eesmärk oli karistada EL-i sanktsioonide kehtestamise ja Valgevene opositsiooni toetamise eest ning väljuda rahvusvahelisest isolatsioonist.

Selleks soodustas Lukašenka tuhandete migrantide transporti peamiselt Lähis-Ida riikidest Valgevenesse ja sealt EL-i välispiirile. Migrante lennutasid Minskisse nii regulaar- kui ka tšarterlennufirmad, nt Valgevene riiklik lennuettevõtte Belavia ja USA sanktsioonide all olev Süüria lennufirma Cham Wings. Valgevene Välisministeerium ja turismifirmad koostöös Lähis-Ida reisikorraldajatega vormistasid neile reisidokumendid ning majutuse Valgevene riiklikes või eraomanike hotellides. Seejärel toimetati nad EL-i piirile, kus Valgevene piirivalvurid juhendasid neid piiri ületamisel. Piirivalvurid kasutasid migrantide suhtes vägivalda, varastasid neilt väärtuslikke esemeid

ning nõudsid päritoluriiki tagasipöördumise soovi korral kuni 1000 USA dollari suurust altkäemaksu inimese kohta.

Valgevene ründas oma naaberriike ka inforuumis. Riigimeedia kohapealse kajastusega üritati kujundada ja levitada välismaal narratiivi sündmustest piiril. Moonutatud info abil süüdistati lääneriike migratsioonisurve põhjustamises ja inimõiguste rikkumises. Kaadrid, kus migrantide liigutamist ühest asukohast teise saatsid Valgevene piirivalvurite relvalasud, jäeti loomulikult videoklippidest välja.

Ehkki Venemaa jäi Lukašenka hübriidrünnakus tagaplaanile, piirdudes peamiselt avalike toetusavaldustega vennasrahvale ja süüdistades kujunenud olukorras Läänt, teenis Valgevene režiimi tegevus Venemaa huve. EL-ile avaldati survet Valgevene vahenditega, mis kurnas nii EL-i kui ka Valgevenet. EL-i vastu tegutsedes minetas Lukašenka viimasegi võimaluse manööverdada Lääne ja Venemaa vahel. Venelaste positsioon läbirääkimistel Lukašenkaga muutus seetõttu veel tugevamaks.

Valgevene režiimi tegevus teenis Venemaa huve.

Hübriidrünnaku taustal kasutas Venemaa võimalust survestada Lukašenkat allkirjastama 04.11.2021 majandusliku integratsiooni programmid Venemaa–Valgevene liitriigi raames. Venemaal oli vaja avalikkusele demonstreerida edasiminekut kolme aasta pikkuseks

veninud läbirääkimistel, kust olid juba varem eemaldatud viited poliitilisele integratsioonile. Programmide üldsõnalisuse tõttu võib eeldada, et kokkulepete sisulise rakendamise üritab Lukašenka venitada võimalikult kaua, vaieldes iga pisimagi detaili üle. Lukašenkale on liitriiki vaja üksnes kui näilist moodustist, mida saab mistahes hetkel enda huvides ära kasutada.

Välisluureameti hinnangul süveneb Lukašenka Lääne-vaenulikkus 2022. aastal veelgi, kuna hübriidrünnak ei ole andnud oodatud tulemust. Lukašenka üritab tõenäoliselt leida uusi mooduseid sundida lääneriike temaga läbi rääkima ning seeläbi tema legitiimsust tunnistama. Kreml tõenäoliselt ei ole huvitatud otseselt sekkumast Lukašenka avantüüridesse, niikaua kui need ei too kaasa probleeme Venemaale.

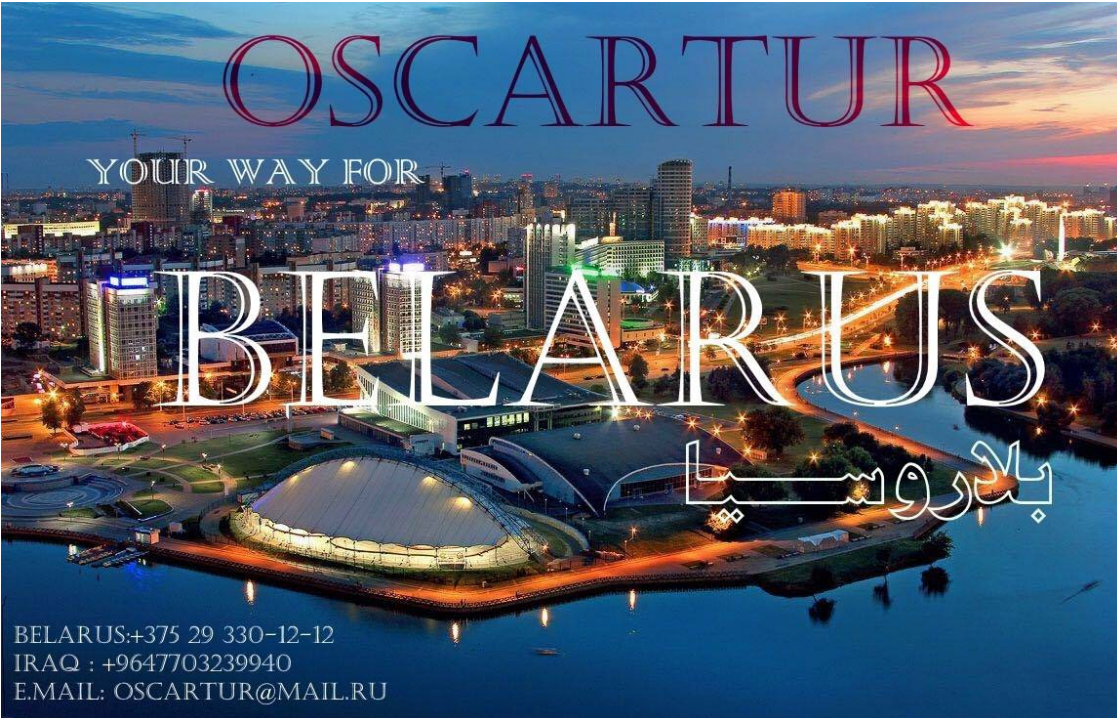

OSCAR TUR
YOUR WAY FOR
BELARUS
بيلاروسيا

BELARUS:+375 29 330-12-12
IRAQ : +9647703239940
E.MAIL: OSCARTUR@MAIL.RU

Kuvatõmmis Valgevene turismifirma Oscar tur reklaamist, kes korraldab potentsiaalsete migrantide reise Iraagist Valgevenesesse. Araabia keeles on kirjutatud „Valgevene“ ja all on ka Iraagi telefoninumber.

Allikas: sotsiaalmeedia

MOLDOVA PÖÖRDELINE AASTA

Euroopa-meelsete võit Moldovas oli Venemaale geopoliitiline löök.

Kreml tegutseb aktiivselt Moldova juhtkonna võimult tõrjumise nimel.

Gaasitarned ja energiajulgeolek on Venemaa üks survevahendeid.

Moskvast vaadates on Moldova geograafiline asukoht Rumeenia ja Ukraina vahel strateegiliselt tähtis. Kui Venemaa peaks Moldova „kaotama“, siis ulatuks Lääne „vaenulik mõjusfäär“ katkematult Rumeeniast kuni Venemaa piirini. Kui aga NATO-sse kuuluva Rumeenia ning Läänega lõimuda sooviva Ukraina vahele on n-ö neutraalse maaribana kiilutud Moldova, siis magavad Venemaa Kindralstaabi strateegid palju rahulikumalt. Eriti, kui sellel maaribal asuvad veel ka Vene sõjaväebaasid (separatistlikus Transnistrias).

Venemaa Kindralstaabi strateegid magavad rahulikumalt, kui Transnistrias on Vene sõjaväebaasid.

Venemaa huve Musta mere piirkonnas tabas aga 2021. aastal tagasi-löök, kui Moldovas said kogu võimutäiuse Euroopa-meelsed jõud. 11.07.2021 toimunud erakorralised parlamendivalimised võitis ülekaalukalt Euroopa-meelne Tegude ja Solidaarsuse Partei (PAS), kes sai 101-liikmelises parlamendis kokku 63 saadikukohta. Vene-meelne Kommunistide ja Sotsialistide Valimisliit sai parlamendis vaid 32 kohta, rahvusvaheliselt tagaotsitava oligarhi Ilan Şori taskupartei aga kuus kohta.



President Maia Sandul (pildil paremal) ja teistel Moldova Euroopa-meelsetel jõududel on põhjust oma seljatagust kaitsta. Vene-meelsete poliitikute varasem liider Igor Dodon (keskel) on praeguseks küll suuresti n-ö lõõdud kaart, kuid Kreml püüab endiselt Moldova sise- ja välispoliitikat kontrollida.

Allikas: Maksim Andreev / NewsMaker

Enne parlamendivalimisi olid Vene-meelsed ilma jäänud ka presidendi ametikohast – 2020. aasta novembris presidendivalimistel võitis Maia Sandu veenvalt ametis olevat riigipead Igor Dodoni. Enne presidendiks tõusmist oli Sandu PAS-i esimees ning Moldova Euroopa-meelsete poliitiliste jõudude suunanäitaja.

Igor Dodon, vastupidi, oli Vene-meelse Moldova Sotsialistliku Partei (PSRM) tegelik juht ka sel ajal, kui ta ametlikult oli parteideülene riigipea.

Vene-meelsete võimukaotus võis Kremlile olla seda häirivam, et alates 2019. aasta lõpust oli Igor Dodon endale allutanud sisuliselt kogu Moldova täidesaatva võimu, sealhulgas Moldova Luure- ja Julgeolekuteenistuse, ning tema parteil PSRM-il oli ka parlamendis enamus. Seda võimu kasutas Dodon muu hulgas oma poliitiliste vastaste ebaseaduslikuks jälitamiseks.

Vene-meelsete võimukaotuses võis oma osa olla asjaolul, et suure osa oma ajast ja energiast kulutasid sotsialistid ning Igor Dodon võimuvõitluseks Moldova teiste Vene-meelsete poliitikutega. Dodoni poliitiliste vaenlaste nimekirjas olid näiteks Bälți linna-
pea Renato Usatfi, autonoomse Gagausia kuberner Irina Vlah ja Chişinău linna-
pea Ion Ceban (kes on ka ise PSRM-i liige).

Venemaa ei lepi Euroopa-meelsete võimuga Moldovas ning püüab võimult tõrjuda PAS-i ja võimalusel ka president Maia Sandut.

Samas on peaaegu kindel, et Venemaa ei lepi Euroopa-meelsete võimuga Moldovas ning tegutseb aktiivselt selle nimel, et tõrjuda võimult PAS ning võimalusel ka president Sandu. Mõjuhoobasid Moldova praeguse võimu jalgealuse õõnestamiseks on Kremlil üksjagu. Neist kaalukaimad on tõenäoliselt Moldova sõltuvus Vene energiatarnetest (eriti maagaasist) ja Transnistria külmutatud konflikt (eriti Venemaa sõjaline kohalolu selle piirkonnas). Kuid olulised „töövahendid“ on ka Moskva Patriarhaadile alluv Moldova Õigeusu

Kirik, Vene-meelne Gagausia autonoomne piirkond ning venekeelsed telekanalid ja teised meediakanalid.

2021. aasta oktoobris puhkeski Moldovas gaasikriis, kui pärast Gazpromiga sõlmitud tarnelepingu lõppemist tõstis Venemaa Moldovale müüdava maagaasi hinna mitmekordseks ning vähendas gaasitarneid. See ei olnud bürokraatlik arusaamatus või majandusliku sisuga kaubandusvaidlus, vaid Venemaa teadlik poliitiline surveavaldus.

Välisluureameti hinnangul jätkab Venemaa tegevust Moldova Euroopa-meelse valitsuse usaldusväärse õõnestamiseks ning Moldova valitsuse poliitilise tegevusvabaduse piiramiseks.

KLIIMANEUTRAALSUS VENE MOODI

Venemaa räägib kliimanetraalsusest suuresõnaliselt, aga teeb selle saavutamiseks vähe.

Venemaa juhtkonna arvates ei ole kliimamuutused eksistentsiaalne oht.

Kreml püüab vältida teiste ettekirjutusi ja reegleid ise kujundada.

Venemaa juhtkond pidas kliimamuutusi kaua aega vähetähtsaks ning seadis mh kahtluse alla inimfaktori selle põhjustajana. President Vladimir Putin väitis 2019. aasta lõpus pressikonverentsil, et mitte keegi ei tea kliimamuutuste tegelikku põhjust. Nüüdseks ei ole enam võimalik sellisel mugaval positsioonil olla, sest kliimaküsimused on üha enam rahvusvahelise poliitika keskmes. Venemaa tahaks globaalseid kliimaarutelusid mõjutada ning see eeldab eesmärgistatud kliimapoliitikat. Maailmas süsinikdioksiidi heitelt neljandal kohal paiknemine paneb Venemaa paratamatult ebamugavasse seisu. Ühtlasi kogeb Venemaa üha selgemalt kliimamuutuste mõju Arktikas, näiteks 2021. aasta mais oli temperatuur Barentsi mere ääres anomaalselt kõrgem kui mitmel pool Vahemere ääres.

Venemaa hinnangul on kliimanetraalsus Lääne pealesurutud poliitika. Venemaale on kõige olulisem vältida uusi rahvusvahelisi kliimakohustusi, mis sunniksid teda põhjalikult muutma oma naftal ja maagaasil toimivat majandusmudelit, kuna sellega võib kaasneda poliitilise režiimi nõrgenemine ning tekkida pinnas sotsiaalseteks rahunusteks. 2020. aastal tuli 30% Venemaa deklareeritud riigieelarvelistest tuludest fossiilkütustest, sh 40 miljardit USA dollarit gaasimüügist Euroopasse, seega sõltub Venemaa areng neist sissetulekutest. Silmas pidada tuleb ka seda, et Venemaa juhtkond ei näe kliimamuutust eksistentsiaalse ohuna inimkonnale ega julgeolekule, vaid pigem olulise teemana, millega tuleb tegeleda teiste teemade seas. Venemaa vastasseis lääneriikidega avaldub ka rahvusvahelistes organisatsioonides ning tipnes 2021. aasta detsembris Venemaa vetoga ÜRO-s kliima ja julgeoleku resolutsioonile. Venemaa pidas resolutsiooni lääneriikide katteks kliimaküsimusi politiseerida.

Venemaale on olulisim vältida kohustusi, mis sunniksid teda muutma oma nafta- ja gaasipõhist majandusmudelit.

See ei tähenda, et Venemaa ei oleks huvitatud kliimasõbralikumatest lahendustest – rohetehnoloogiast, investeringutest puhtamasse energeetikasse või teaduskoostööst lääneriikidega näiteks Arktikas. Sellisel viisil saab Venemaa näidata end Läänele koostööaltina ning samal ajal rahastada projekte, milleks vahendeid riigieelarves ei ole

või ei leita. Venemaa juhtkond suhtub taastuvenergiasse siiski üleoleva skepsisega. Näiteks seadis Venemaa riigipea 2021. aasta oktoobris toimunud energianädalal küsimärgi alla taastuvate energiaallikate usaldusväarsuse.

Venemaa on viimase aasta jooksul kinnitanud kliima- ja keskkonnaalaseid programme, arengukavasid, projekte ning seadusi, mille eesmärk on mh süsinikuemissiooni mõõta ning toetada kliimauuringuid ja stimuleerida CO₂ emissiooni vähendamist. Aktiveerumine on tingitud sellest, et Venemaal on kogu valdkond senini olnud tagaplaanil ning tarvis on määratleda poliitika alusprintsipiibid – näiteks lubas Venemaa 2021. aasta novembris toimunud COP 26 ÜRO kliimakonverentsil sarnaselt Hiinale saavutada 2060. aastaks süsinikuneutraalsuse. Paralleelselt kehtib aga Venemaal 2020. aasta oktoobris vastu võetud Arktika-strateegia, mille järgi soovib Venemaa hoopis suurendada 2035. aastaks naftatootmist 66% võrreldes 2018. aastaga. Ehk samaaegselt üleminekuga kliimasõbralikumale majandusele jätkab Venemaa fossiilkütuste ekspordi senises mahus.

Venemaa president on osutanud kliimapoliitikaga seoses vajadusele jätkata maagaasi kasutamist ja ekspordi, mis tagab Venemaa hinnangul ka Euroopa energiajulgeoleku. Ühtlasi on Vladimir Putin väitnud, et tuumaenergia süsiniku jalajälg on väiksem kui päikeseenergiast. Maagaasi ja tuumaenergia n-õ rohelisemaks tegemine on otseselt seotud Venemaa enda majandus- ja ekspordihuvidega. Peale selle on Venemaa riigijuht osutanud metsale kui olulisele meetmele süsiniku jalajälje vähendamiseks. Putin väitis 2021. aastal Peterburi majandusfoorumil, et Venemaa metsad võivad absorbeerida mitu miljardit tonni CO₂ aastas, asepeaminister Viktoria Abramtšenko täpsustuse järgi on seda 2,5 miljardit tonni. Venemaa süsinikuheide aastas on umbes 1,7 miljardit tonni – seega andis Venemaa riigijuht sõnumi, et Venemaa loodus lahendab ja „kõrvaldab“ CO₂ probleemi.

Vene teadlased töötavad selle kallal, et tõestada Venemaa metsade võimet siduda riigi kogu süsinikuheide.

Venemaa ei taha saada lääneriikidelt ega rahvusvahelistelt organisatsioonidelt ettekirjutusi standardite, raporteerimise või kliimaeesmärkide osas. Seetõttu on Venemaa kriitiline näiteks Euroopa Liidu süsiniku piirmeetme suhtes, nähes selles ohtu oma kaubandusele ja majandusele. Venemaa tahab sõltumatult välja töötada oma



Aktivistid Saksamaal avaldamas meelt kliima- ja keskkonnakaitse fondi loomise vastu. Fondi loomist nähti rohepesuna, kuna seda lubas toetada Nord Stream 2.

Allikas: Odd Andersen / AFP

metodoloogia CO₂ heite arvestamiseks ning saada oma ettepanekutele rahvusvaheline tunnustus. See sunnib Vene teadlasi tööle asuma mh selle kallal, et tõestada Venemaa metsade võimet täielikult siduda riigi süsinikuheide. Paradoksaalselt tuleb seda teha olukorras, kus Siberi metsatulekahjud on üha laialdasemad ning kauakestvamad, põhjustades CO₂ ja metaani vabanemist ning kliima soojenemist.

Venemaa on valmis enda ümber koondama teisi riike, et astuda vastu Lääne, sh Euroopa Liidu kliimameetmetele. See on nii majanduslik võitlus kui ka osa ideoloogilisest vastasseisust Läänega. Seejuures panustab Venemaa liitlaste otsimisele nii arenguriikide kui ka suurte tööstusriikide seast nagu Hiina ja India. Ka lääneriigid ei ole kliimaneutraalsuse saavutamise meetmete suhtes täiel üksmeel, näiteks on EL-i liikmesriikidel erinev arusaam sellest, kui roheline on tuumaenergia. Venemaa saab avaliku ning varjatud mõjutustegevusega selliseid lõhesid süvendada.

Venemaal on võimalik tekitada või ära kasutada pingeid ka lääneriikides. 2021. aasta jaanuaris hääletas Saksamaal Mecklenburg-Vorpommerni liidumaa parlament kliima- ja keskkonnakaitse fondi loomise poolt. Nord Stream 2 lubas investeerida fondi 20 miljonit eurot ning selle tegevust veel 60 miljoni euroga toetada. Fondi loomise üks eesmärke oli USA võimalikest sanktsioonidest mööda hiilimine. Saksamaa keskkonnaaktivistid nägid selles rohepesu näidet.

2021. aastal toimus Läänemere ekspertide kliimaarutelu, mis oli varjatult seotud mõjutuskampaaniate kuraatori Jevgeni Prigožiniga.

Kliimaküsimused on Lääne auditooriumile köitvad, seetõttu on Venemaal võimalik kliimaarutelusid kattevarjuna kasutades mõjutada ka teisi teemasid. Esmalt luuakse aruteluga keskkonna üle usalduslik ja sõbralik foon ja kontaktid, mida Venemaa saab hiljem kasutada teistel välispoliitilistel eesmärkidel. Näiteks toimus 2021. aasta jaanuaris virtuaalformaadis Läänemere-äärsete riikide keskkonnanekspertide kliimaarutelu. Ürituse korraldajad olid aga varjanud oma seotuse AFRIC-iga (*Association for Free Research and International Cooperation*), mis on Venemaa ühe tuntuima Lääne-suunaliste mõjutuskampaaniate kuraatori Jevgeni Prigožini variorganisatsioon.

Välisluureameti hinnangul kasutab Venemaa ära lääneriikide huvi kliimaküsimuste vastu, et arutelusid endale sobivale rajale suunata. Selleks kasutab ta nii avalikku kui ka varjatud mõjutustegevust. Venemaa kliimaneutraalsuse kontseptsioon tugineb maagaasil, tuumaenergial ja metsadel, mida ka rahvusvaheliselt lobitakse. Seejuures peab Venemaa oluliseks "sõltumatu" süsteemi väljatöötamist süsiniku jalajälje mõõtmiseks, ning sellele tunnustuse saamist teistelt riikidelt ja organisatsioonidelt. Oma süsteem võimaldaks Venemaal statistiliselt näidata CO₂ heite vähendamist, jätkates tegelikult senise majandusmudeliga.

VAKTSIINIDIPLOMAATIA – RELV KREMLI GEOPOLIITIKA ARSENALIS

Venemaa võimueliit on kasutanud COVID-19 pandeemiat oma geopoliitiliste ambitsioonide elluviimiseks.

Välispoliitilise kapitali suurendamiseks on käiku lastud ka enda elanikkonnale mõeldud vaktsiinivaru.

Vaktsiinidiplomaatid on ellu viidud ulatusliku riikliku mõjutustegevuse toel.

OPORTUNISM KORONAPANDEEMIA NN EESLIINIL

Avangu geopoliitiliste eesmärkide realiseerimiseks tegi Kreml pandeemia esimese laine ajal, kui ta tõttas riikidele „abikätt“ osutades leevendama isikukaitsevahendite defitsiiti.

Markantsem näide Kremlis nn maskiabi oli 2020. aasta märtsis Itaaliasse läkitatud sõjaväemedikute abikonvoi. Pealtnäha siiras abisaadetus Euroopa toonasesse koroonaeepitsentrisse osutus teadlikult kavandatud infooperatsiooniks, mis sillutas teed Kremlis edasistele pandeemiaga seotud avantüüridele. Tunnuslausega „From Russia with love“ läkitatud abi kattevarjus levitas Kreml meediaruumis sõnumeid, et kriisis hätta sattunud Itaalia on üksi jäetud ja Euroopa Liidu solidaarsus olematu. Selleks rakendati moonutatud pilte Itaalia kodanikumeelsusest kuni lausvaledeni välja.



Алексей Пушков @Alexey_Pushkov

Польша не пропустила российские самолеты с помощью для Италии через свое воздушное пространство. Это подлость на уровне государственной политики. Тем более, что помощь шла в страну-союзницу Польше по ЕС и НАТО. России ни в чем не следует отныне идти навстречу Польше. Ни в чем.

423

1.2K

4K



Venemaa Föderatsiooninõukogu meedia- ja infopoliitika komisjoni esimees, senaator Aleksei Puškov väitis sotsiaalmeedias, et Poola võimud ei luba oma pimestatud Venemaa vastasuse tõttu Itaaliale humanitaarabi transportivatel Vene lennukitel oma õhuruumi läbida. Poola valitsuse poolt kiiresti ümber lükatud valeinfo tekitas kokkuvõttes peavalu üksnes ajakirjanike päringutulva alla jäänud Vene diplomaatidele Varssavis.

Allikas: Twitter

Kreml maskidiplomaatia avantüüri Itaalias tegi veelgi küünilisemaks asjaolu, et samal ajal vaevles Venemaa enda meditsiinipersonal juba kaitsevahendite puuduse käes ja mitmel pool olid haiglatöötajad sunnitud koroonavõitlust pidama ilma maskide ja muu kaitsevarustusega.

Mõjutustegevuse eesmärk on näidata end suurjõuna, kes on valmis globaalsele kriisile leevendust tooma.

Ja kui Kreml oli lõpuks sunnitud diplomaatiliste kanalite kaudu ise maskiabi paluma muu hulgas Itaalialt, siis oli diplomaatilise korpuse esmane ja peamine mure, kui halvasti see avalikkuses välja paistab, kui suurabistaja ühtäkki justkui oma abi tagasi küsib.

Diplomaatide mure oli õigustatud, sest oli ju Venemaa mõjutustegevuse kaudsem eesmärk pandeemia esimese laine ajal tuua Venemaa maailma koroonavastases võitluses nn eesliinile – näidata end suurjõuna, kes on valmis ning võimeline globaalsele kriisile leevendust tooma.

2020. aasta augustis teataski Venemaa president Vladimir Putin, et Vene teadlased on valmis saanud maailma esimese toimiva koroonavaktsiini.

VAKTSIINITURUNDUS VENE MOODI

Paralleelselt teadetega Venemaa esimese koroonavaktsiini Sputnik V valmimisest käivitati Kreml riiklikult kontrollitud mõjutusarsenal, mille aktiivmeetmetest märkimisväärsim oli konkureerivate Lääne vaktsiinide vastane ulatuslik varjatud laimukampaania.

Sputniku tootmis- ja tarnekokkulepete eest vastutava Venemaa riikliku Otseinvesteeringute Fondi (OIF) ja selle juhi, Putinile lähedase Kirill Dmitrijevi juhitud kampaania ei olnud mõeldud üksnes Sputniku propageerimiseks, vaid sellega rõhuti sihiteadlikult ka Lääne vaktsiinidest tulenevatele võimalikele terviseohtudele.

Avalikult Venemaa riiklikus meedias ja varjatult globaalses sotsiaalmeediaruumis käima lükatud kampaania keskendus diskrediteeriva sisuga meemidele, mis pidid tekitama mulje kodanikualgatusest, mis peegeldab laia avalikkuse vastuseisu kahtlastele Lääne vaktsiinidele. Kampaania teravik oli suunatud arengumaailma suurriikidele nagu Brasiilia, Mehhiko, Argentina, India, Egiptus, Indoneesia jt.

Kõige teravamalt sai Kreml musta PR-i võimu tunda Briti ravimifirma AstraZeneca, kelle Oxfordi teadlastega koostöös valminud vaktsiini ristas Kreml propaganda ahvi-vaktsiiniks ning mis lõpuks oli avaliku kuvandi parandamiseks sunnitud oma vaktsiini nime vahetama.

Oluline on märkida, et AstraZeneca sihtmärgiks valimine ei olnud kaugeltki juhuslik. Tegemist oli toona Lääne ühe lootustandvaima vaktsiiniga, millel oli üleilmselt sõlmitud enim tarnimise eelkokkulepeid.

Laimukampaaniat toetasid suurejoonelised Sputnik V propagandaüritused välismaistele meditsiiniekspertidele, ning Vene diplomaatidele igapäevaseks muutunud tarneläbirääkimised, kus OIF-i juhtkonna suunisil tuli otsesõnu rõhutada ohtu, et Läänest võidakse saada kehva, inimeste peal korralikult testimata vaktsiini.

Vaktsiinidiplomaatia vankri ette rakendati ka Kremli mõjuisikute ulatuslik võrgustik, kes Vene võimude mahitusel oli valmis tegema lobitööd Sputnikule. Nende sekka mahtus nii välisriikides kontakte omavaid Vene oligarhe, endisi Lääne tipp-poliitikuid ning prominente maailma äri- ja meelelahutusringkondadest. Viimaste hulgas oli näiteks argentiinlasest miljonär ja filmiprodutsent Fernando Sulichin, kes oli Kremli müügi-meheks nii Argentina kui ka Brasiilia võimudega peetud vaktsiiniläbirääkimistel ning kellega koostöös kaaluti tõsimeeli Sputniku võidukäigust pajatavat dokumentaalfilmi, mille režissööriks pidi saama Sulichini hea sõber ja varemgi Kremliga edukalt koostööd teinud Hollywoodi režissöör Oliver Stone.

Venemaa Sputnik V tarnelubadused ja tarnitud kogused

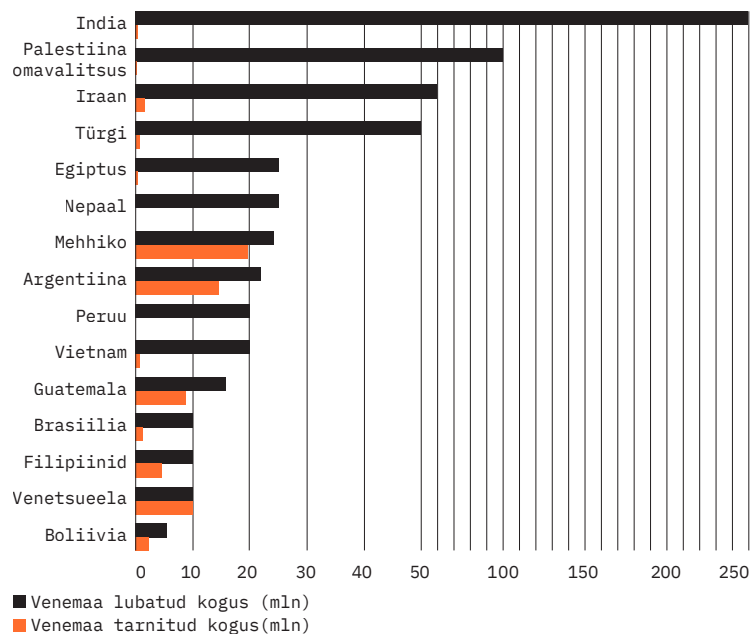

Kümnetesse ja sadadesse miljoni-tesse doosidesse ulatuvad Sputnik V tarnelubadused arengumaadele pidid tähistama Vene vaktsiini globaalset võidukäiku ning põlistama Venemaa kui suurabistaja kuvandit COVID-19 vastases võitluses.

Arengumaadele lubatud Sputnik V tarnemahtudest on tegelikult suudetud täita vaevu 10% ja sellestki osa Venemaa enda riigisiseste vaktsiini-varude arvelt.

Allikas: Statista.com; avalikud allikad

TAGASILÖÖGID

Kremlis vaktsiinidiplomaatiase suunatud jõupingutused ning avalikult väljahõigatud sadadesse miljonitesse vaktsiinidoosidesse ulatuvad tarnelepingud jätavad mulje Venemaa riiklikust edust koroonavastases võitluses. Tegelik olukord on teistsugune. Esialgne mainekujunduslik edu võidi mitmesuguste mahhinatsioonide toel küll saavutada, kuid selle hoidmine näib äärmiselt keeruline, kui mitte võimatu.

Juba 2021. aasta aprilliks oli OIF end tarnelepingutega lõhki sõlminud ja piisavate tootmisvõimsuste puudumise tõttu hakati kohustuste täitmist optimeerima lepingute ajatamise ning tarnekoguste vähendamisega. Paljudele riikidele on lubatud vaktsiinikogustest tarnida suudetud vaid tühine osa, kui sedagi.

Paljudele riikidele on lubatud vaktsiinikogustest tarnida suudetud vaid tühine osa, kui sedagi.

Asi on jõudnud sinnamaale, et puudujääke välistarnetes lapitakse Venemaa riigisisestest vaktsiinivarude arvelt. Nii võeti Venemaa Julgeolekunõukogu survele välisturgude rahustamiseks nn lisadoose varudest, mis olid tegelikult mõeldud Venemaa enda elanikkonna vaktsineerimiseks. Säärane oportunist näitab väga hästi Venemaa võimueliidi tegelikke eelistusi selles kriisis.

Esialgsele edule töötab saatuslikuks saada ka võimude valearvestus Venemaa elanikkonna harjumuspärasest vastuvõtlikkusest riiklikule propagandale. Intensiivne Lääne vaktsiinide mustamine oli kui kahe teraga mõõk, mis muutis suure osa Venemaa elanikkonnast umbusklikuks mistahes vaktsineerimise suhtes. Venemaa on püsivalt maailmas eesotsas nii koroonasurmade kui ka vähese vaktsineerituse poolest.

Vene võimueliidis on aga neidki, kes tajuvad tekkinud olukorra tõsidust ja on asunud liiga agarast vaktsiinidiplomaatiast tingitud riigisisestest tagasilöökidest kartuses aktiivsemalt piirama vaktsiinide eksporti. Kriisi lahendamise asemel on see aga kokkuvõttes tekitanud Venemaa juhtkonnas kaks eri leeri – aktiivse vaktsiinidiplomaatia jätkamise pooldajad ja vastased, – kes kumbki oma mõjuvõimu ära kasutades üritavad vaid vastaspoole huve maha suruda.

Välisluureameti hinnangul on tõenäoliselt Kremlis huvides siiski jätkata jõupingutusi, et end vaktsiinidiplomaatiaga rahvusvaheliselt suureks mängida. Samas ei paku vaktsiinide vähene tootmis- ja tarnevõimekus ning üha kriitilisemaks muutuv koroonaeepideemia olukord Venemaal selleks kuigi häid väljavaateid. Seetõttu ei saa välistada, et Kreml üritab edaspidigi oma vaktsiinidiplomaatiasse tehtud investeeringuid kaitsta just ulatusliku riikliku mõjutustegevusega.



3. PEATÜKK

VENEMAA SISEPOLIITIKA

44

SISEPOLIITILINE HETKESEIS – „BACK IN THE USSR”

2021. aastal võttis Venemaal võimukriitikute survestamine repressiivmeetmetega viimase 20 aasta võrdluses pretseedenditu ulatuse.

Ametivõimude eesmärk on opositsiooni täielik tasalülitamine ning veel alles jäänud vaba meedia mahasurumine. Nii eesmärgid, nende saavutamiseks rakendatud meetodid kui ka surve tugevnedes ühiskonnas toimuvad protsessid lubavad üha enam tõmmata paralleele nõukogude perioodiga.

Ühtlasi tõestas seninägematu ulatuse võtnud repressiivsus, et Venemaa võimurežiim ei suuda ega julge poliitiliste oponentide ja kriitikutega toime tulla teisiti, kui vaid järjest tugevama surve ja lausalise ärakeelamisega.

Keskvõimule tülikate opositsiooniaktivistide ja ajakirjanike heidutamiseks ning karistamiseks administratiivmeetmete rakendamine on küll ilmestanud valdavat osa Vladimir Putini võimuperioodist, kuid 2021. aastal saavutas see niisuguse taseme, mis võimaldab tõmmata juba üsna otseseid paralleele Nõukogude Liidus kasutatud meetoditega.

Venemaa keskvõim on peaaegu täielikult loobunud varjamast poliitiliste oponentide survestamise tegelikke motiive. Ainuüksi Aleksei Navalnõiga seotud olulisemate organisatsioonide kuulutamine ekstremistideks märgib uut versteposti – varem püüti kasutada muid fabritseeritud süüdistusi, millega organisatsioonide tegevust takistada, kuid 2021. aasta kevadel kuulutati need ekstremistlikeks, varjamata tegevuse poliitilist motivatsiooni. Ametivõimud teatasid juba kohtuasja algatamisel, et kõnealused organisatsioonid „loovad liberaalsete loosungite kattevarjus tingimusi sotsiaalse ja ühiskondlik-poliitilise olukorra destabiliseerimiseks“, mille kaugemaks eesmärgiks olevat lagundada konstitutsioonilist korda. Kohtuotsuse vormistamine toimus Venemaa Presidendi Administratsiooni (PA) vahetel juhendamisel – politiseeritud ja farsiks muudetud kohtuprotsessi puhul on paralleelide tõmbamine nõukogude perioodiga taas täiesti kohane. Ühtlasi oli PA-l juhtiv roll seaduseelnõu algatamisel ja vastuvõtmisel, millega keelati ekstremistlikuks kuulutatud organisatsioonidega seotud isikutel osaleda valimistel. Välisluureameti andmetel toimus selle seaduse menetlemine ennaktempo, et see jõustuks enne sügiseste valimiste väljakuulutamist. Ühtlasi viitas kiirustamine sellele, et opositsiooni survestamise meetodeid karmistati n-ö jooksvalt, mis omakorda andis tunnistust võimuelliidi üsna kiiresti muutunud riskihinnangust – varem planeeritud tegevusi ei peetud enam piisavaks ning käigu pealt lisati uusi meetmeid, mille tõhusaks rakendamiseks kippus juba aega nappima.

Vene ametivõimude senisest märgatavalt jõulisema surve alla sattusid 2021. aastal peaaegu kõik ühiskonnas vähegi nähtavas rollis opositsionärid ja võimukriitikud.

Käiku läks kogu administratiivsete meetmete arsenal – fabritseeritud administratiiv- ja kriminaalsüüdistused, välisagendiks või soovimatuks organisatsiooniks kuulutamine. Suundumus opositsiooni täielikule tasalülitamisele on analoogne nõukogude ajaga.

Peaaegu kõik ühiskonnas vähegi nähtavas rollis opositsionäärid ja võimukriitikud sattusid Vene ametivõimude senisest märgatavalt jõulisema surve alla 2021. aastal.

Eriti aktiivne oli Putini režiim ajakirjanduse suukorvistamisel, eesmärgiks näis olevat kogu sõltumatu meedia täielik tasalülitamine. Administratiivsete võtetega püüti ja püütakse sõltumatuid meediaväljaandeid sundida tegevust lõpetama ning ühtlasi, valdavalt välisagendi staatust kasutades, püütakse niipalju kui võimalik piirata sõltumatute meediaväljaannete informatsiooni refereerimist teistes meediaväljaannetes. Riigimeedia toimetuspoliitika on Välisluureameti andmetel juba täiesti võrreldav nõukogude perioodiga – kajastatavad teemad ning vaatenurk otsustatakse täielikult Presidendi Administratsioonis. 2021. aasta sündmused näitasid aga, et Putini režiim sooviks ideaalis lähiajal saavutada sarnase olukorra nagu nõukogude ajal – ilma alternatiivse meediata.

Välisagendi staatus on Venemaal kasutusel juba 2012. aastast, kui toona kehtima hakanud seadus lubas välisagendina määratleda poliitilise tegevusega seotud ning välisrahastust saavaid mittetulunduslikke organisatsioone. Eraldi õiguslik raamistik välisrahastusega meediaväljaannete välisagendina kvalifitseerimiseks tekkis alles 2017. aastal. Välisagendiks kvalifitseerumise tingimusi on Venemaa seadusandluses korduvalt muudetud, viimastel aastatel on seda läbivalt lihtsustatud, samas on staatusega kaasnevad piirangud ja kohustused pidevalt kasvanud. Muu hulgas peavad välisagendid enda trükiseid ja veebipublikatsioone vastavalt märgistama ning ka teised väljaanded peavad nende refereerimisel välisagendi staatust rõhutama. Välisagendiks kuulutatud veebiväljaannete väitel on vastav staatus oluliselt kahandanud nende reklaamitulustid ning ka allikate võrku. Praeguste regulatsioonide järgi võib välisagendiks kuulutada ka füüsilisi isikuid.

Soovimatuks organisatsiooniks ja välisagendiks kuulutatute arvud aastail 2018–2021

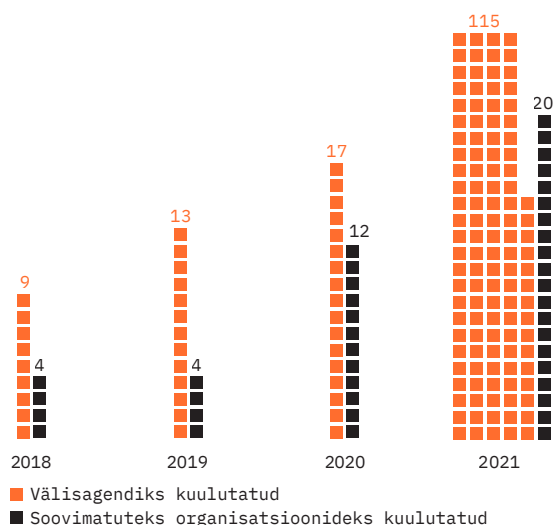

Alates 2018. aastast hakkas võimude poolt ametlikult häbimärgistatud organisatsioonide arv taas tõusma, sel moel reageerisid ametivõimud ühiskonnas kasvanud võimukriitiliste meeleoludele. Suundumus on püsunud ja süvenenud aastast aastasse.

2020. aastal suurenes välisagendiks kuulutatute arv suhteliselt sujuvalt, kuid 2021. aastal suurenes hüppeliselt soovimatuks organisatsiooniks ja välisagendiks kuulutatute arv koos muude vaba mõtte ja kodanikuühiskonna mahasurumiseks rakendatud riiklike jõu- ja survemeetodite tugevnemisega. Eriti ohtralt märgistati välisagendi nimetusega meediaväljaandeid, teiste hulgas lisandusid välisagendide nimistusse tuntud sõltumatud meedia-kanalid Dožd ja Meduza.

Allikas: Venemaa Justiitsministeerium, OVD-Info

VENEMAA SOTSIAAL-MAJANDUSLIK OLUKORD

Putini režiimi tegelikkuse osaks on jätkuvalt suurema osa elanikkonna tagasihoidlik elujärg. Venemaa sotsiaal-majanduslikku olukorda iseloomustab suur varieeruvus – piirkonniti võivad oluliselt erineda nii palkade kui ka jooksvate kulutuste tasemed. Föderatsioonisubjektide (oblastid, kraid, vabariigid ja föderaalse tähtsusega linnad) keskmised palgatasemed varieeruvad 350 eurost kuni u 1200 euroni kuus. Samas ei saa palgatset seostada otseselt toimetulekuga, kuna kulutused võivad regiooniti olla väga erinevad. Venemaa keskmiselt 630-eurosest brutosissetulekust kuus jääb pärast jooksvate kulutuste tasumist järele inimese kohta ligikaudu pool (st 4-liikmeline leibkond tuleb ots-otsaga kokku, kui vähemalt kaks leibkonna liiget käivad tööl ja kaks on ülalpeetavad). See statistiline keskmine tekib kahe äärmusliku regioonidegrupi sissetulekuid arvestades – ühel pool Moskva linn ja kaevanduspiirkonnad kõrgete palkadega ja teisel pool madalate palkade, kuid suhteliselt kõrgete kuludega perifeersed Venemaa piirkonnad kokku umbes 90 miljoni elanikuga (u 62% rahvastikust).

Välisluureameti hinnangul tõestas Vene võimuliit varasemast veelgi raevukamate rünnakutega opositsiooni ning veel tegutseva vaba meedia pihta, et ei suuda ega julge poliitiliste oponentide ja kriitikutega toime tulla teisiti, kui järjest tugevama repressiivse surve ja lausalise ärakeelamisega. Kuigi repressiivsuse kiiret kasvu saab osaliselt seostada 2021. aasta Riigiduuma valimistega – kasvanud rahulolematuse ja võimukriitikute aktiivsuse tõttu oli valimiste ajaks vaja opositsioon kiirelt maha suruda – on Putini võimuaastate võrdluses pretsedenditu repressiivsuse tase siiski tulnud, et jääda.

Regionaalne sotsiaal-majanduslik ebavõrdsus Venemaal

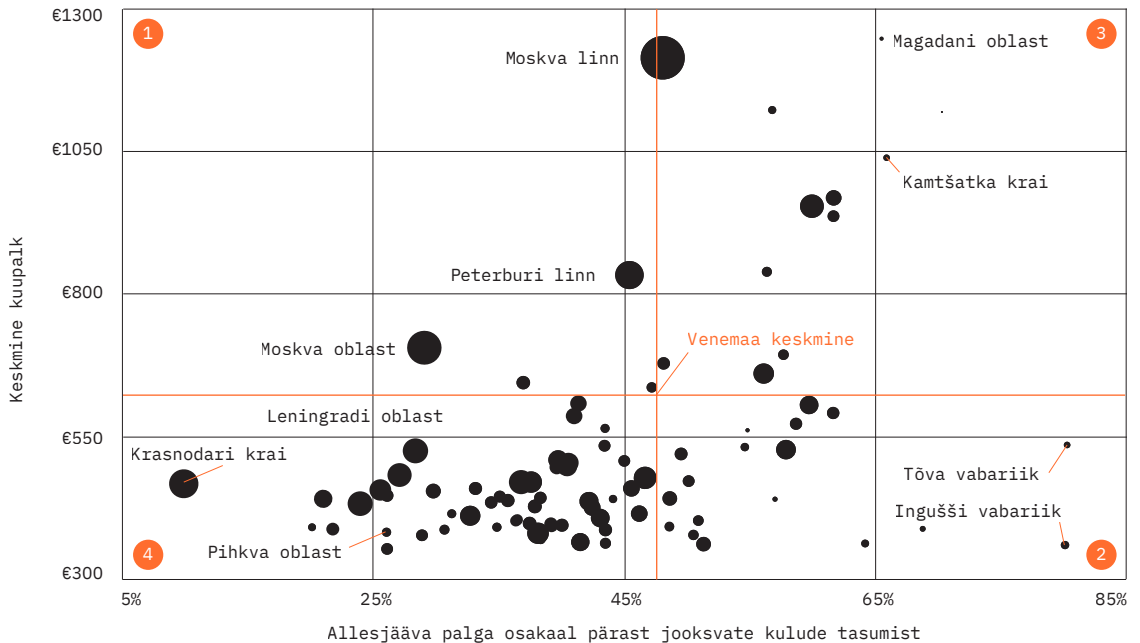

Allikas: ROMIR, Rosstat

- Ühtlasi on Ligi 10% elanike sissetulek Venemaal on suurem kui riigi keskmine brutosissetulek (630 eurot), kuid nende elamiskulud on ka keskmisest suuremad. See tähendab, et pärast püsikulude tasumist jääb inimestel kasutada keskmisest vähem raha.

Sellises sotsiaal-majanduslikus olukorras on kõige rohkem Peterburi linna ja Moskva oblasti elanikke, kogu Venemaal kokku 15 miljonit elanikku.
- Ühtlasi on ligi 10%-l Venemaa elanikest sissetulek väiksem kui riigi keskmine brutosissetulek (630 eurot), kuid nende elamiskulud on ka keskmisest väiksemad. See tähendab, et pärast püsikulude tasumist jääb inimestel kasutada keskmisest rohkem raha.
- Sellises sotsiaal-majanduslikus olukorras on 15 miljonit Venemaa elanikku, näiteks Tõva ja Inguši vabariigis.

3. Venemaa elanikest ligi 18%-l on sissetulek suurem kui riigis keskmine brutosissetulek (630 eurot) ning nende elamiskulud on keskmisest madalamad. See tähendab, et pärast püsikulude tasumist jääb inimestel kasutada keskmisest rohkem raha.

Sellises sotsiaal-majanduslikus olukorras on kõige rohkem elanikke Moskva linnas ja kaevanduspiirkondades, kogu Venemaal kokku 26 miljonit inimest.
- Enamiku Venemaa elanike sissetulek on väiksem kui riigi keskmine brutosissetulek (630 eurot) ning nende elamiskulud on keskmisest suuremad. See tähendab, et pärast püsikulude tasumist jääb inimestel kasutada keskmisest vähem raha. Kokku peegeldab see 90 miljoni Venemaa elaniku sotsiaal-majanduslikku olukorda.

2021. AASTA RIIGIDUUMA VALIMISED

2021. aastal saavutati Riigiduumas „valimistel” ootuspäraselt võimuladvikule soovitud tulemus ainult manipulatsioonide toel.

Kuigi formaalselt püüab Vene režiim nagu varemgi jätkata demokraatlike protsesside imiteerimist, sh vabade valimiste matkimist, on nende tegevuste tõsiseltvõetavus viimastel aastatel veelgi vähenenud.

Ühtne Venemaa ei suudaks olla ametlike „valimistulemustega“ võrreldavalt tasemel edukas tegeliku poliitilise konkurentsi tingimustes, ilma administratiivse toe ning kallutatud kontrollitud riigimeediata.

2021. aasta septembris toimunud Riigiduumas valimisi võib valimisteks nimetada vaid formaalselt, kuna Venemaa keskvõimust sõltumatu poliitiline opositsioon oli täielikult kõrvale tõrjutud. Sõnavabaduse piiramise ning opositsiooni represseerimise taseme järgi võib 2021. aasta Riigiduumas valimisi hinnata Vladimir Putini võimuaastate kõige ebademokraatlikumateks. Formaalselt jätkati 2021. aasta valimistel Vene võimueliidi senist kommet imiteerida demokraatlikku protsessi, kuid tegelikult on legitiimsus oluliselt vähenenud. See on taas üks suundumus, mis märgib praeguse poliitilise režiimi toimimispõhimõtete järjest suuremat sarnasust nõukogude perioodi valitsemisega.

Valimistulemuste mõjutamiseks ning poliitilise konkurentsi täielikuks tasalülitamiseks kasutati põhiliselt küll samu meetodeid, mida varasematel aastatel, kuid mitut elementi rakendati varasemast märksa jõulisemalt. Peamised kasutatud meetodid olid järgmised:

- Poliitilise opositsiooni organisatsioonilise tegevuse mahasurumine administratiivsete meetoditega – kasutati 2021. aastal varasemast intensiivsemalt
- Võimuladvikule sobimatutel inimestel keelati formaalsetel ettekäanetel valimistel osaleda. See on ajast aega olnud võimueliidi üks tõhusamaid tööriistu valimistulemuste kontrollimisel. Esimesed tõsisemad tagasilöögid selle vahendi kasutamisel ilmsesid alles 2019. aastal Moskva Linnaduumas valimisel
- Poliitiliste erakondade kallutatud meediakajastus ning võimueliidile sobimatuid seisukohti levitava meedia suukorvistamine. See on samuti tööriist, mida 2021. aastal varasemast palju jõulisemalt pruugiti
- Riigiaparaadi otsene toetus Ühtsele Venemaale
- Nn administratiivne mobilisatsioon, s.o riigipalgaliste survevestamine valimistel nõutud viisil oma häält andma
- Sõltumatu valimisvaatluse takistamine
- Valimistulemuste võltsimine

Riigiduumade valimiste ametlikud tulemused olid ootuspärased – manipulatsioonide toel vormistati võimuerakonnale Ühtne Venemaa Riigiduumas konstitutsiooniline enamus. 2016. aasta valimistega võrreldes väiksem kohtade arv duumas võimuerakonnal on seletatav võimuladviku süvenenud ettevaatlikkusega, mis tulenes Valgevene presidendi valimistel kogetust. Ühtse Venemaa väga madala reitingu tõttu ei sõandatud eelmiste Riigiduumade valimistega päris samaväärset tulemust siiski näidata.

Ühtse Venemaa valimisreiting aastail 2006–2021

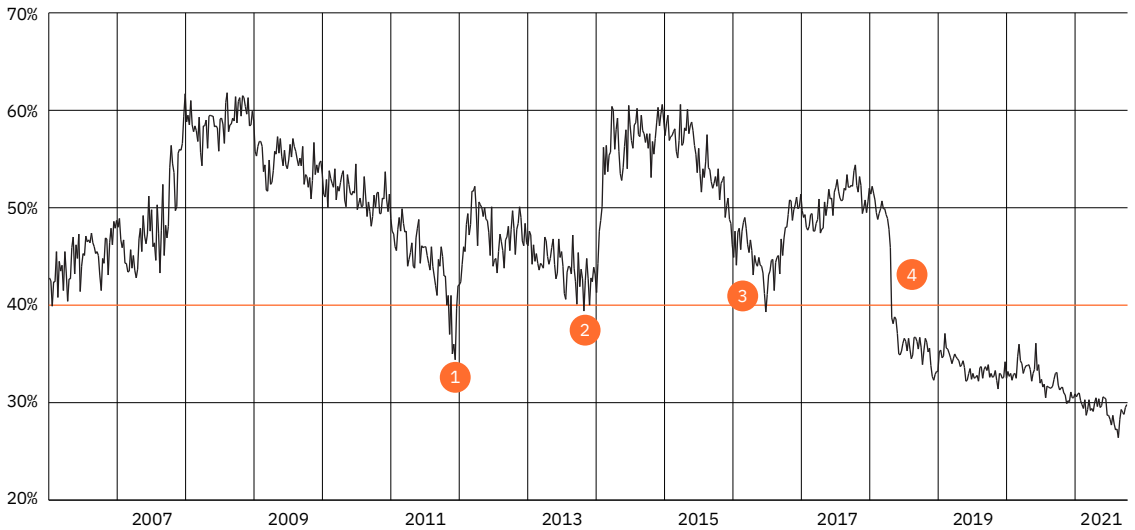

1. Ühtse Venemaa (ÜV) valimisreiting püsis enne 2018. aastat valdavalt üle 40% ning arvestatavalt langus allapoole seda piiri toimus vaid aastail 2011–2012. Sel ajal kulmineerus juba 2009. aastal alanud pikem langus erakonna populaarsuses. 2011. aasta lõpus ja 2012. aasta alguses oli Putini võimustusüsteemi üks esimesi tõsisemaid sisepoliitilisi madalaid. Tollase kriisi haripunktiks olid 2011. aasta detsembris toimunud Riigiduumade valimiste tulemuste võltsimisest ajendatud ulatuslikud meeleavaldused.
2. 2012. aasta esimesel poolel suutis võimuladvik siiski ÜV kuvandit üsna kiiresti parandada, ja kuna 2012. aasta märtsis olid ka presidendi valimised, siis toimus 2012. aasta esimesel poolel aktiivne tegevus võimuladviku populaarsuse maksimeerimiseks, mis tõi ÜV-le häid tulemusi, kuid vaid lühiajaliselt – 2013. aasta sügisel oli ÜV toetus taas 40% piirimail.
3. Viimane ning ühtlasi üks ajaliselt pikemaid ÜV populaarsuse kõrgpunkte saabus tänu Krimmi sündmustele 2014. aastal. Suurem elevus lahtus siiski juba 2016. aasta alguseks, erakonna populaarsus langes 2016. aasta jaanuaris alla 50% ning langus jätkus. Ajastus oli halb – 2016. aasta sügisel (september) toimusid Riigiduumade valimised, mille eel toetusnäitaja oli jälle jõudnud 40% piirimaile.
4. Järgmisel paaril aastal reiting siiski taas paranes, kuid kõige järsem kukkumine toimus 2018. aastal, millest ÜV ei ole tänini taastunud. Paljuski oli see seotud pensionireformiga, millega tõsteti vanaduspensionile jäämise vanust. Ühtse Venemaa valimisreitingut mõõdetud küsitlusel paluti potentsiaalsetel valijatel nimetada, millise erakonna poolt nad hääletaksid, kui valimised toimuksid eeloleval pühapäeval.

Allikas: VCIOM

Vladimir Putini valimisreiting aastail 2014–2021

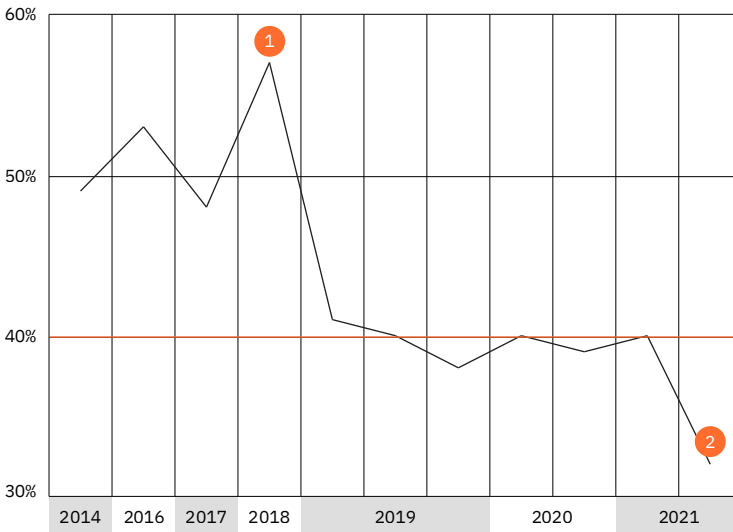

1. Vladimir Putini valimisreitingu viimane kõrgpunkt oli 2018. aasta varakevadiste presidendivalimiste ajal, kui oli veel tunda Krimmi sündmuste mõju ning tema populaarsust oli turgutatud ka aktiivse propaganda ja poliit tehnoloogiliste manöövritega.
2. 2018. aasta pensionireform tõi aga kaasa rahva toetuse väga kiire vähenemise. Putini valimisreiting ei ole sellest senini taastunud ning 2021. aastal alanes see taas kiiresti. Madalate reitingute tõttu ei ole üllatav, et Venemaa juhtkond näeb võimu hoidmise peamise instrumendina üha meelsamini vaid jõumeetodeid.

Allikas: Levada

Kuigi Vladimir Putini toetusreitingud on teiste Vene võimuinstiitutsioonide võrdluses olnud läbivalt kõrgemad, on ka Putini enda toetusnäitajad viimastel aastatel märgatavalt langenud. Ülaloleval joonisel on näha Putini valimisreitingu olulist vähenemist. Venemaa juhtkond jälgib väga tähelepanelikult võimueliidi populaarsusnäitajaid ning elanikkonna meeleolusid, kahtlemata on ka presidendi enda toetuses toimunud negatiivsed muutused üheks repressiivsuse tugevnemise põhjuseks – muude meetodite ammendumisel näivad jõumeetodid peamise lahendusena võimu hoidmisel. Ühiskonna vähenenud toetus Putinile näitab ühtlasi selgelt, et väited Putini igikestvast ning riigis toimuvast sõltumatult püsivast populaarsusest ei ole päris tõesed.

Välisluureameti hinnangul oli manipulatsioonidel otsustav roll võimuladvikule sobiva valimistulemuse saavutamisel. Kindlasti ei suudaks Ühtne Venemaa olla kaugeltki nii edukas tegeliku poliitilise konkurentsi tingimustes, ilma administratiivse toe ning kallutatud, kontrollitud riigimeediata. Kõige veenvamaks tõestuseks sellele väitele on võimueliidi tegevus 2021. aastal sõnavabaduse piiramisel ja opositsiooniringkondade repressioneerimisel.

SANKTSIOONIDE MÕJU VENEMAALE

Senini kehtestatud sanktsioonidel on kaudne mõju Venemaa üldisele majandusseisundile ja vahetu mõju sanktsioneeritutele.

Oluline on meeles pidada, et siiani on sanktsioone kehtestatud konkreetsetele, suhteliselt kitsastele sihtmärkidele.

Tehnoloogiatarnete keeld ja finantssanktsioonid laiemalt kahandavad progresseeruvalt riigi konkurentsivõimet, selle kaudu avaldub sanktsioonide kaudne ja kasvav mõju ajas.

2014. aastal, kui sanktsioone kehtestati, siis kavandati sihipäraseid sanktsioone ehk n-ö täppis-sihitamist, ning sanktsioonide alla sattusid Venemaal konkreetset isikud konkreetsete tegude eest. Ehkki sanktsioonidel on ka laiem – Venemaa majandusseisundile laienev mõju, on eelkõige sanktsioneeritud ja mõjutatud kitsast sihtmärkide gruppi – füüsilisi ja juriidilisi isikuid ning maksimumversioonis ka teatud tegevusvaldkondi, kehtestades sanktsioone majandussektoritele. Seega on fraas „Venemaa-vastased sanktsioonid“ mõneti lihtsustatud, kui mitte eksitav.

Pea kaheksa aasta jooksul on aga laiemal üldsusel 2014. aasta narratiiv sihipärasest sanktsioonidest mõnevõrra ununenud ning sanktsioonide mõju otsitakse eelkõige Venemaa üldisest majandusseisundist. Ehkki sanktsioonide mõju jäljed on selles nähtavad – eeskätt peletav mõju potentsiaalsetele välisinvestoritele ning tehnoloogiline mahajäämus –, on need kaudsed jäljed, mis küll ei pisenda nende mõju Venemaa majandusele.

Eeskätt oleks aga põhjust uurida seda märklauda, mida otseselt sihiti, teisisõnu analüüsida sanktsioonide alla pandud isikute ja ettevõtete käekäiku. Sanktsioonide mõju varieerub sõltuvalt sellest, kui suur on sanktsioonidega piiratud isiku vajadus tegutseda rahvusvaheliste suhete kontekstis. Isikud, kes kunagi väljaspool Venemaad ei käi, ei pruugi sanktsioone tajuda samavõrra teravalt kui oligarh, kelle suhted Läänega on mastaapsed. Rahvusvaheliste sanktsioonide mõjusust laiemate ärisuhetega subjektidele kinnitab asjaolu, et see on motiveerinud Venemaa eliidi liikmeid informeerima Läänt enda äri- ja poliitikonkurentide koostööst Kremliga, lootuses kasutada sanktsioone oma konkurentide huvide kahjustamiseks. Sanktsioonidel on Venemaa eliidile lõhestav mõju, pakkudes sisemises võimuvõitluses vahendi, mis ületab senini kasutusel olnud kohaliku instrumentariumi võimalusi.

Sanktsioonidel on Venemaa eliidile lõhestav mõju, pakkudes sisemises võimuvõitluses uue vahendi

Teiseks tuleb arvestada sanktsioonide heidutava mõjuga. Teisisõnu võib öelda, et ärajäänud sündmused on tulem, mida sanktsioonide rakendamisega on saavutatud – tõenäoliselt oleks rahvusvahelise õiguse rikkumiste pilt Venemaal, aga ka maailmas laiemalt, ilma sanktsioonirežiimideta märkimisväärselt teistsugune.

Tehnoloogiatarnete keelul ja finantssanktsioonidel laiemalt on oluline mõju tehnoloogilisele uuenemisele. Igal tehnoloogial on kasulik eluiga, mida saab küll pikendada, kuid mitte lõputult. Tehnoloogiline mahajäämus kahandab progresseeruvalt riigi konkurentsivõimet ja seeläbi mõju ümbritsevale maailmale ning selle kaudu avaldub sanktsioonide kaudne ja kasvav mõju ajas.

Sanktsioonide pikaajaline toime on samas ka nende nõrkus. Sanktsioonidega on raske sekkuda tugevalt turbulentssetesse sündmustesse, kus agressor realiseerib oma huve päevade või nädalatega. Samas võtab sanktsioonide rakendamine kuid ja nende mõju avaldub aastatega. Seetõttu võiks sanktsioonide disain muutuda ajas kiiretoimelisemate ja mastaapsema mõjuga instrumentide suunas.

Välisluureameti hinnangul on Venemaa naftatootmise, töötlemise ja ekspordi teenindamine Lääne ettevõtete poolt see Achilleuse kand, mille puutumisest on senini hoidutud. Sanktsioonide rakendamine nendes valdkondades on tugeva negatiivse mõjuga, sest umbes pool Venemaa ekspordist on seotud energiakandjatega ning ülejäänud toodetes mängib olulist rolli odaval energiasisendil püsiv konkurentsieelis. Senaator John McCaini tõdemus Venemaast kui “tanklast, kes teeskleb riiki” ei ole aja jooksul tähendusrikkust kaotanud.

MILLEST ON EHITATUD VENE AUTOD?

06.04.2018 laiendas USA Rahandusministeeriumi välisvarade kontrolli amet (OFAC) Venemaa-vastaste sanktsioonide nimekirja, kandes sanktsioneeritavate ettevõtete hulka Venemaa autotootja GAZ Grupi. Eialgu 5. juunile planeeritud sanktsiooni rakendamise aeg lükati hiljem 23. oktoobrile, mis hiljem läbirääkimiste tulemusena asendati üldlitsentsiga, mis võimaldab GAZ Groupil äritegevust jätkata, kuid tingimusel, et ettevõtte senine omanik Oleg Deripaska, kelle suhtes kehtestatud isikusanktsioonide tõttu ettevõtte sanktsioneerimise menetlusi algatati, eemaldub ettevõtte juhtimisest ning lahutab enda ärihuvid GAZ Groupist.

2018. aasta kevadsuvi oli GAZ grupi juhtkonnale pingeline aeg, sest saavutada tuli võimatut – leida asendus Lääne allhankijatele, kelle komponentide loetelu hõlmas peaaegu kõiki kaasaegse sõiduki olulisi tehnilisi sõlmi ning kes neid sanktsioonide rakendamise tõttu enam Venemaale tarnida ei saanud. Ettevõtte päästmiseks võeti kavva kogu sanktsioonitõrje repertuaar: juriidilised ja diplomaatilised pingutused, salakaubavedu, tarneahela maskeerimine vahendusfirmade kaudu, komponentide ümbermarkeerimine–ülevärvimine, allhanketehaste ületoomine Venemaale jmt.

Ülesande lahendamine tehniliste vahenditega oli lootusetu, sest isegi kõikide tarneahelate eduka varjamise korral oleks tekkinud küsimus – kuidas tagada garantii, hooldus ja liiklusohutuslik sertifitseerimine sõidukile, mis on kokku pandud „tundmatutest koostisosadest“.

Termin „impordiasendus“, mis tähistab Lääne tehnoloogiast sõltumatuks muutumise kurssi, on suures ulatuses illusioon.

Venemaa majandusleksikas levinud termin „impordiasendus“, mis tähistab Lääne tehnoloogiast sõltumatuks muutumise kurssi, on suures ulatuses illusioon, mis põhineb ettekujutusel, et 21. sajandil on võimalik ennast majanduslikult edukalt lahti haakida ülejäänud tsivilisatsioonist. GAZ grupi kaasus näitas ilmekalt, kui vähe on Vene autos Vene detaile. Tähelepanuväärne on asjaolu, et isegi vineer veeti tehastesse läbi Loode-Venemaa metsade 1500 km kauguselt Soomest Suolahti tehasesest. Sisuliselt oleksid OFAC-i sanktsioonid ettevõtte tegevuse lõpetanud.

Kust on pärit Vene auto komponendid?

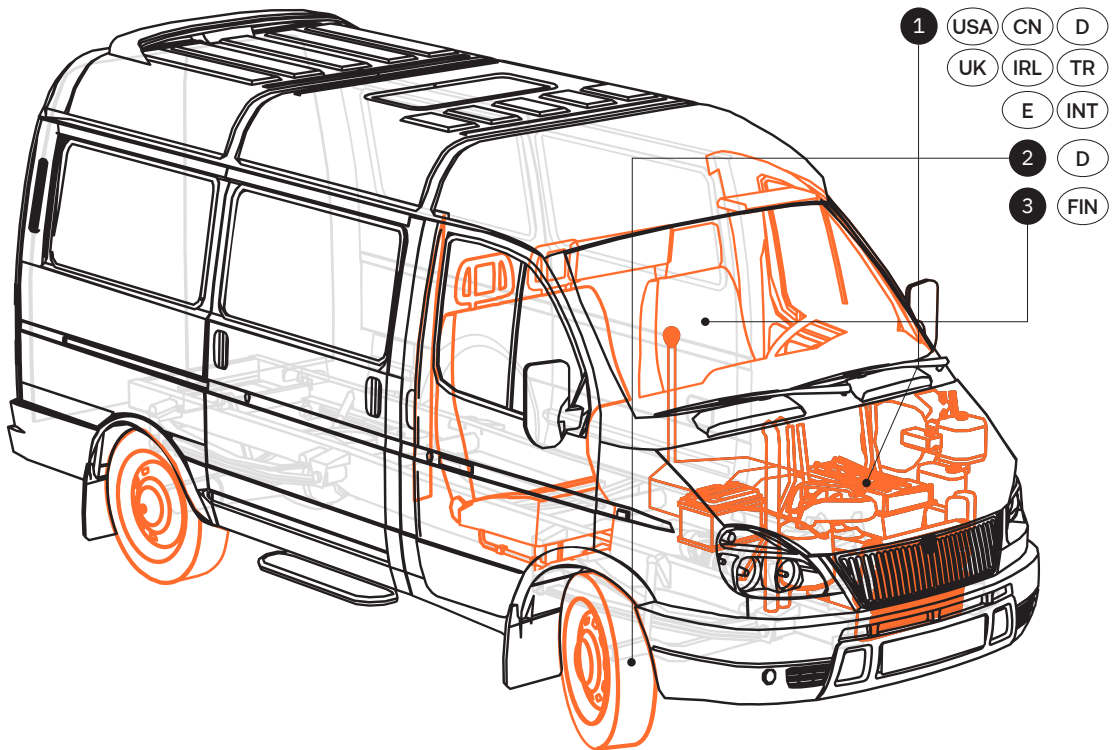

1.

Diiselmootorid –
USA/Hiina (Cummins)

Elektronika: ABS, TCS, ESP –
Saksamaa (Robert Bosch GmbH)

Käigukastid –
Saksamaa (NDGS Diesel
Gearbox Service)

Käiguosa komponendid –
Saksamaa (FZ Friedrichshafen
AG); hargmaine (Eaton Automotive
Com/Sys)

Turbokompressorid, jõuülekanne –
Saksamaa, UK, Iirimaa (BorgWarner)

Hüdraulikatooted –
USA (Parker Hannifin)

Ülekanderihmad, hüdraulikatooted –
Türgi/Hispaania (Gates
Endustriyel/Gates P.T)

2.

Kuullaagrid –
Saksamaa (Shaeffler GmbH)

**Piduritrumlid, pidurikettad,
hüdraulika silindrid** –
Saksamaa (Fritz Winter Eisengießerei)

3.

Vineer –
Soome (MetsäWood)



4. PEATÜKK
HIINA

58

HIINA POLITISEERITUD VAKTSIINIDIPLOMAATIA

Hiina retoorika ja käitumine vaktsiinide suhtes on omavahel vastuolus.

Hiina kasutab vaktsiine välis- ja julgeolekupoliitikas survevahendina.

Lääne vaktsiinide edu on Hiina vaktsiinide mõjujõudu vähendanud.

Hiina kordas 2021. aastal pidevalt, et elude päästmiseks mõeldud vaktsiine ei peaks „poliitviirusega reostama“. Ometi näitas Hiina kogu eelmise aasta jooksul oma käitumisega hoopis vastupidiseid suundumusi.

Kui lääneriigid hakkasid aasta algul oma elanikke massiliselt vaktsineerima, võimendati Hiinas riigi kontrollitud meedias ebaproportsionaalselt üle esimesi surmajuhtumeid ja elanike kõhklosti uue vaktsiini suhtes. Aktiivselt levitati vandenõuteooriaid, mille järgi pääses COVID-19 viirus valla USA sõjaväelaborist Marylandis Fort Detrickis.

Hiina Välisministeeriumi pressiosakonna ametnike seas on levinud suhtumine, et meedia ei peagi ilmingimata faktidest rääkima, vaid „krutskilisel“ pilti moonutades suunama Hiina narratiivi levitamisele meediakajastust Hiinale sobivatele teemadele. Eesmärk on panna endast rääkima ning leida oma ekstsentrilistele seisukohtadele Läänes mõttekaaslast.

Hiina Välisministeeriumis on levinud suhtumine, et meedia ei peagi faktidest rääkima, vaid suunama meediakajastust Hiinale sobivatele teemadele.

Hiina narratiivi levitamisele aitavad kaasa Lääne sotsiaalmeediakanalid, kus Hiina diplomaadid, ajakirjanikud ja välisesindused on viimase aasta jooksul aktiivselt kontosid avanud. Samal ajal kustutatakse veelgi agaramalt Hiina sotsiaalmeediakanalites Lääne kontosid, kus Hiina juhtkonna sõnul levitatakse vaid valesid ja eksitatakse rahvast. Ühtlasi korrutab Hiina jutte enda kiusamisest ja ebaõiglasest kohtlemisest.

Hiina massiivse meediakajastuse järgi käitus Lääs inimkonna tervise suhtes ebaõiglaselt ka koroonavaktsiine jagades, eraldades neid vaid enda kodanikele. Hiina seevastu hakkas 2021. aasta algusest jagama oma vaktsiini just üle terve maailma. Hiina välisesindustele anti korraldus, et Hiina vaktsiinide saabumist peab ilmingimata kajastama nii kohalik kui ka laiem meedia.

Samal ajal teati Hiina peaministri büroos, et Hiina vaktsiin ei pruugi olla kõige tõhusam. See teadmine jõudis peaministri büroosse juba 2020. aasta oktoobris, kui Hiinale tähtsal 2000 töötajaga objektil Vladivostokis haigestus massiliselt vaktsineeritud hiinlastest töötajaid. Hiina hakkas oma kodanikke, kes töötasid välismaistel objektidel, COVID-19 vastu vaktsineerima juba 2020. aasta juunis. Hiina oli seadnud riigiettevõtete töötajatele tingimuse, et riigist välja tööle saab minna vaid COVID-19 vastu vaktsineerituna. Aja jooksul aga hakkas selguma, et paljudel ei tekkinud pärast vaktsineerimist antikehi ning Vladivostokis haigestuti lausa massiliselt. See info kanti ette peaministri büroole.

Paar kuud hiljem saatis Hiina oma vaktsiinid teistesse riikidesse. Seejuures seadis Hiina kindlaks eeltingimuseks nn vastutusest loobumise põhimõtte. See tähendab, et Hiina vaktsiinide tõhususe ja võimalike tagajärgede eest vastutab sihtriik, mitte vaktsiinitootja ega Hiina riik. Hiina oli vaba mistahes vastutusest.

Hiina peaministribüroos teati, et vaktsiin ei pruugi olla kõige tõhusam, kui 2020. aasta oktoobris haigestusid Vladivostokis massiliselt vaktsineeritud hiinlastest töötajad.

Samal ajal oli maailm teadmatutes Hiina vaktsiinide tõhususest, kuna Hiina tootjad ei avalikustanud kaua aega vaktsiinide tõhususe andmeid. Hiina riik instrueeris vaktsiinitootjaid infot jagama valikuliselt ja põhimõttel, et tootja saadab info otse Lääne meediaväljaannetele, keda Hiina meedia seejärel mitte lihtsalt võib, vaid peab vahendama oma auditooriumile.

Tõmmanud tänu oma tootmisvõimsusele ja massilise meediakajastusega vaktsiinidele palju tähelepanu, otsustas Hiina hakata seda ära kasutama. Nii näiteks anti Hiina vaktsiine „autasuks“ riikidele, kes muutsid rahvusvahelistes organisatsioonides oma seisukohti Xinjjangi vähemusrahvuste kallal toime pandud kultuurigenotsiidi suhtes, nii nagu Hiina juhtkond soovis.

Kui meelitamine tulemusi ei andnud, hakkas Hiina ÜRO Inimõiguste Nõukogus islamiusuliste liikmesriikide seas tegema agressiivset veenmistööd nende seisukohade muutmise nimel. Seda tegid suursaadikud sihtriikides, peamiselt kohalikus Välisministeeriumis ja ka Hiina Välisministeeriumi ametnikud Pekingis.

Kui Hiinale oli 2021. aasta keskel selge, et tema vaktsiini võidukäik hakkab murenema ja riikide soov Hiina vaktsiini osta raugeb, mindi Pekingis väljapressimise teed. Näiteks seati mõnede riikide kodanikele Hiina viisa saamisel tingimuseks Hiina vaktsiini manustamine. Hiina Välisministeerium on seda avalikus ruumis küll eitanud, kuid kui näiteks Ukraina kodanik tahtis Hiina viisat saada, siis pidi ta ette näitama tunnistuse Hiina vaktsiiniga immuniseerimise kohta. Mõistagi sai manustamine toimuda ainult Ukrainas ning selleks pidi Ukraina valitsus kõigepealt Hiina vaktsiini heaks kiitma ja sisse ostma. Selliseid näiteid on ka teistest riikidest. Väljapressimine oli meetod oma vaktsiini levitamiseks maailmas.



Vaktsiini diplomaatia „Ühise tuleviku“ egiidi all saadetav Hiina Kommunistliku Partei abi lähtub hegemoonlikust unelmast taastada Pekingist juhitud vasallriikide kogukond.

Allikas: imago images/Xinhua

„Hiina viisa Hiina vaktsiini vastu“ ei kehtinud siiski kõikidele. Näiteks EL-i liikmesriikide kodanikele sellist nõuet ei esitatud. Küll aga otsis Hiina liikmesriikide seast neid, kelle kaudu saaks oma vaktsiinile heakskiidu Euroopa Raviametilt. Välja valiti Ungari ja Austria, kelle kaudu Hiina soovis jõuda Euroopa Raviametini.

Hiina ise oli Lääne vaktsiinide suhtes väga tõrjuv. Näiteks riigiettevõtete töötajate ja Hiina diplomaatide rahulolematus Hiina vaktsiinidega jõudis selleni, et välisprojektidega seotud töötajad nõudsid Fosun Pharma kaudu BioNTech vaktsiini, kuid Hiina riik keelas selle ära. Välismaal elavad Hiina diplomaadid ja riigiettevõtete töötajad aga hakkasid aja jooksul otsima Lääne vaktsiine.

Välisprojektidega seotud Hiina töötajad nõudsid Fosun Pharma kaudu BioNTech vaktsiini, kuid Hiina riik keelas selle ära.

Hiina vaktsiinid kindlasti päästsid ja päästavad miljoneid elusid, kuid selle positiivse poole kõrval üritab Hiina vahendeid valimata politiseeritud vaktsiinidiplomaatia abil agressiivselt oma mõjuvõimu tugevdada. Kui 2020. aasta nn maskidiplomaatia ajal pidanuks Hiina riigimeedia sõnul isikukaitsevahendeid tarnima ainult sellistele riikidele, kes Hiinat ei kritiseeri, siis on väga tõenäoline, et ülitõhusat vaktsiini omades oleks Hiina seda samuti kasutanud teiste riikide survestamiseks. Tänu Lääne teaduse edule see ei õnnestunud ning algul Hiina vaktsiine ostnud riigid läksid üksteise järel üle Lääne vaktsiinidele. Kuveit lausa keelas riiki sisenemise kõikidele, kes olid vaksineeritud Hiina vaktsiiniga, kui ei olnud tehtud täiendavat süsti Lääne vaktsiiniga.

SIHTMÄRGISTATUD VASTUSAMMUD KRIITIKUTELE

Hiina on hakanud talitsema oma nn huntsõdalase diplomaatiat.

Lai kriitika asemel on vastulaused süüdistustele nüüd isikustatud.

Strateegia ümberhindamisega loodab Hiina oma kuvandit positiivsemaks muuta.

Hiina verbaalsetes vastusammudes avalikele süüdistustele oli 2021. aastal näha mõnevõrra uut mustrit. Alates 2018. aasta kevadest rakendas Hiina nn huntsõdalase diplomaatiat, mis väljendus Hiina kõneisikute enneolematult agressiivsetes rünnakutes Hiina kriitikute vastu. Hiina narratiivi kaitstes kostitati vastaseid kohati vaippommitamise stiilis hiina kirjandustundide kõrgtaseme marksistliku sõnavaraga. Selline diplomaatiline stiil sai nime Hiina populaarse märulifilmi „Hunt-sõdalane 2“ järgi, milles üksik Hiina sõjahunt võitleb Ameerika pahalastega.

2021. aastal oli näha “huntsõdalase“ diplomaatia ümberhindamist ja väljamõõdetud vastusammude rakendamist. Hiljutised arvamusküsitlused lääneriikides on näidanud, et Hiina kuvand on viimase paari aastaga muutunud oluliselt negatiivsemaks. Selle suundumuse tõttu on Hiina juhtkonnas tuntud vajadust väljenduda senisest pehmemalt või sihtmärgistatumalt.

Hiina kuvand on viimase paari aastaga muutunud oluliselt negatiivsemaks, mistõttu on Hiina juhtkonnas tuntud vajadust väljenduda senisest pehmemalt või sihtmärgistatumalt.

Nüüd pöördub Hiina kriitikale vastates konkreetsete adressaatide poole või toob nad oma vastuses nimeliselt välja. Personaliseeritud vastusammuga ei loodeta mitte ainult kriitika autorit vaikima sundida, vaid ühtlasi näidata, et Hiina pahameele on esile kutsunud vaid üks konkreetne isik või rühmitus, ning see ei ole suunatud kõikide välismaalaste vastu.

Viimasest aastast võib tuua mitu personaliseeritud hukkamõistu näidet Eesti lähiregioonist. Hiina saatkond Tšehhis kritiseeris mõttekoda Sinopsis Prahast, nimetades selle analüütikuid „niinimetatud Hiina-ekspertideks“. Norras saadeti Aftenposteni toimetajale nimeline vastus, kui väljaanne oli oma esilehel avaldanud toetusavalduse Hongkongi väljaandele Apple Daily. Rootsi väljaanne Jönköpings-Posten sai Hiina kritiseerimise eest juhtkirjas Hiina saatkonnalt oma toimetusse kiire vastulause. Rootsis on isiklikule e-posti aadressile saanud Hiina saatkonnalt ähvarduskirja üks ajakirjanik ja üks parlamendiliige.

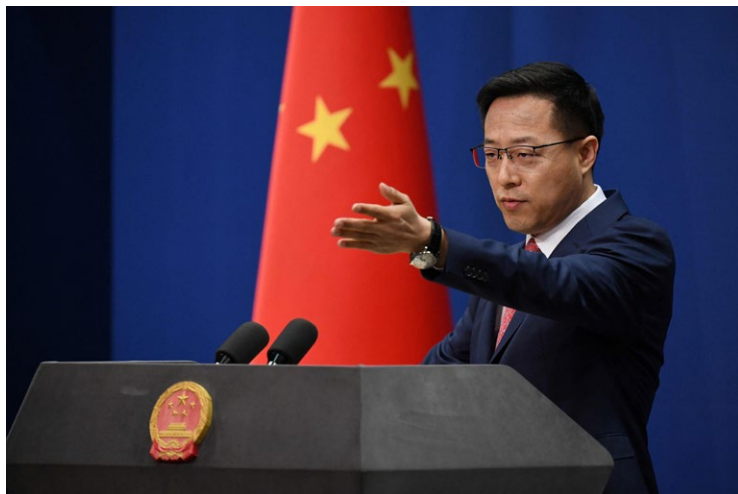

Hiina Välisministeeriumi praegune kõneisik Zhao Lijian on üks esimesi Hiina diplomaate, kes marksistliku elevusega „huntsõdalase“ diplomaatiat viljelema hakkas. Pekingis leiti, et Pakistanis saatkonna asejuhina sotsiaalmeedias rüüsanud Zhao Lijian on hea sümbol Hiina uuele välispoliitikale ning ta viidi Islamabadist otse Välisministeeriumisse Pääkesevärava (Chaoyangmen) taga asuvasse peamajja kõneisikuks.

Allikas: Greg Baker / AFP

Hiina aga ei piirdu ainult suulise ähvardamisega, vaid on valmis jõuvõtetega konfliktiolukorda ka ebaproportsionaalselt eskaleerima. Nii näiteks plaanis Hiina nõuda Taanilt välja kaks parlamendiliiget ühe Hongkongi demokraatiaaktivisti abistamise eest, ja kaks Hiinat kritiseerinud isikut. Suhtudes ähvardusse tõsiselt, soovitas Taani julgeolekuteenistus nendel inimestel mitte reisida Hiinasse ega ka Hiina-sõbralikesse riikidesse, kus kohalikud võimud võivad nad Hiina palvel vahistada ja Hiinale välja anda.

Hiina aga ei piirdu ainult suulise ähvardamisega, vaid on valmis jõuvõtetega konfliktiolukorda ebaproportsionaalselt eskaleerima.

Isikustatud vastusammude taktika kristalliseerus 2020. aastal pretendentide sanktsioonidega, mille Hiina kehtestas Euroopa Liidu kümne inimese ja nelja ühenduse suhtes. Viis kümnest inimesest on Euroopa Liidu Parlamendi liikmed, 3 liikmesriikide parlamentide liikmed ja kaks Hiina-eksperdid.

Sel taustal ei ole üllatav ka Hiina saatkonnalt Eestis laiale ringile isiklikele e-posti aadressidele saadetud propagandaüllitis „China Watch“. Nagu näha, on Hiina saatkond pidevalt kogunud Eesti kodanike isiklike aadresse, et neid vajadusel ära kasutada. Visuaalselt palju professionaalsema, kuid sisult samasuguse üllitise saadab regulaarselt välja ka Hiina esindus Euroopa Liidu juures.

Ehkki viimase aasta jooksul on näha olnud uusi suundumusi Hiina mõjutustegevuses, võib Välisluureameti hinnangul öelda, et Hiina tagasitõmbumine agressiivsest ja vaippommitajalikust „huntsõdalase“ diplomaatiast ei viita tema nõrgenenud positsioonidele, vaid strateegia ümberhindamisele. Hiina strateegiliste eesmärkide saavutamisel mängib just läbikaalutud meediasõda senisest veelgi olulisemat rolli.

HIINA JA VENEMAA SUHTED COVID-19 PANDEEMIA AJAL

Hiina ja Venemaa sõprus on oskuslikult loodud fassaad.

Tegelik olukord peaaegu igas vaadeldud valdkonnas reedab usaldamatust ning konkurentsi.

Kahe riigi lähenemine teineteisele on praeguses seisus võimalik ainult teatud piirini.

Ukraina kriisi taustal 2014. aastal alanud Hiina ja Venemaa suhete tugevnemine on koroonapandeemia ajal jätkunud ja mõnes valdkonnas mõnevõrra intensiivistunud. Tihenenud on koostöö majanduses, julgeolekus ja mõjutustegevuses. Koroonakriisi ajal on võinud jääda mulje, et Hiina ja Venemaa suhted hakkavad pelgalt heast läbiisaamisest jõudma lähitulevikus uuele liitlussuhete tasemele. Kuid sagenenud kõrgetasemelised visiidid ega ka vihjed sõjalise alliansi moodustamise võimalikkusele, kõrgel tasemel poliitilised ühisavaldused ning teineteise kritiseerimisest hoidumine ei osuta tegelikult niivõrd Hiina ja Venemaa liidu tekkimisele, kuivõrd pragmaatilistest eesmärkidest tingitud kooskõlale, mida kriisiolukord võimendab ja mida mõlemad ära kasutada üritavad. Lähivaates osutub kuvand Hiina ja Venemaa sõprusest oskuslikult loodud fassaadiks, mis varjab kahe suurriigi suhetes valitsevat ebavõrdsust ja vastastikust usaldamatust.

Hiina käsitab mistahes teisi riike kas oma hegemooniale alistujate või selle vastastena. Venemaa ei ole erand.

Venemaa „pööre Itta“ oli tingitud vajadusest vähendada EL-i ja USA sanktsioonide mõju majandusele ning Kremli soovist jätta nii sise- kui ka välispoliitiliselt mulje allumatusest Lääne survele. Viimane on oluline võimu juurde jääda kavatseva president Vladimir Putini imago säilitamiseks. Hiina huvi Venemaaga suhteid soojendada oli ja on palju väiksem. See on tingitud eelkõige Hiina Kommunistliku Partei tuumiku maailmavaatelise laienemise ambitsioonist ehk

soovist koondada enda ümber samameelseid riike vastukaaluks USA kehastatavale Lääne rahvusvahelisele süsteemile. Hiina stiilis uue maailmakorra soovitud tulem, Xi Jinpingi terminoloogias „ühise saatusega kogukond“, välistab aga täisväärtuslikud partnerlussuhted. Selles süsteemis käsitab Hiina mistahes teisi riike kas oma hegemooniale alistujate või selle vastastena, rakendades kõikide suhtes vastavalt olukorrale ja eesmärkidele nn piitsa ja prääniku meetodit. Venemaa ei ole erand ning see on Venemaa võimuringkondadele üpris hästi teada.

Venemaa ametlikud meediakanalid nimetavad Hiinat ja Venemaad kaheks kõige võimsamaks riigiks, kuid tegelikult jääb Venemaa Hiinast enamikus valdkondades, eelkõige majanduses kaugele maha. Hoolimata tõsiasiast, et Hiina osa Venemaa väliskaubanduses on järjest kasvanud ja EL-i osa kahanenud, on Venemaa kaubavahetus EL-iga mahult siiski ligi kaks korda suurem kui Hiinaga. Ka Hiina investeringute



Hiina ja Venemaa tihenendunud koostöö aluseks COVID-19 pandeemia ajal on pragmaatilised eesmärgid, mida tingib nende kahe riigi vastasseis läänemaailmaga. Tegelikult Hiina ja Venemaa juhid tajuvad teineteisest tulenevaid ohte, mistõttu ei ole kahe riigi suhted nii head, kui tahetakse välja näidata.

Allikas: Alexander Zemlianichenko /AP

maht Venemaa majandusse jääb endiselt kaugele maha Euroopa investeeringutest. Venemaa eksport kasvab gaasi ja nafta arvelt, mida Venemaa oli koroonapandeemia ajal langenud naftahindade pärast sunnitud müüma Hiinale alla turuhinna. Venemaa peab suhete säilitamise nimel Hiinale palju vastu tulema ja kompromisse otsima nii loodusvarade hindades kui ka koostöölepingute punktide täitmisel, mida oma soodsamast positsioonist hästi teadlik Hiina sageli enda kasuks muuta üritab. Koroonapandeemiast põhjustatud kriis on seda asümmeetriat veelgi süvendanud.

Tehnoloogia valdkonnas on Hiina Venemaast paljudes sfäärides mööda läinud, kuid siiski veel sõltub mingil määral Venemaa sõjatehnoloogiast, eelkõige lennukimootorite tootmisel. Väga tihedat koostööd tehakse tehisintellekti (AI) väljatöötamisel. Venemaal tegutseb AI valdkonnas mitu Hiina tehnoloogiaettevõtet, kuid enim esindatud on Huawei. Nii Hiina kui ka Venemaa tahaksid vähendada sõltuvust Lääne tehnoloogiast ja teevad selle nimel koostööd. Samas osutavad Venemaal just koroonapandeemia ajal avalikuks tulnud Hiina kasuks luuramise juhtumid, et vaatamata soovile jätta

muljet toimivast koostööst, puudub kahe riigi vahel usaldus. Venemaa tajub Hiinast tulenevaid ohtusid ning saadab spionaažijuhtumeid avalikustades väidetavale partnerile ka sellekohase signaali.

Venemaal korona-pandeemia ajal avalikuks tulnud Hiina kasuks luuramise juhtumid osutavad, et vaatamata soovile jätta muljet toimivast koostööst, puudub kahe riigi vahel usaldus.

Kaitsekoostöö valdkonnas peab Hiina kasulikuks Venemaa reaalse sõjapidamise kogemust, mida tal endal napib. Seetõttu on Hiina huvitatud ühistest õppustest Venemaaga. Kahe riigi ühistel õppustel on ka teine eesmärk – olla hoiatuseks NATO riikidele, ning Hiina tahab ühtlasi mõjuda hirmutavalt nendele riikidele, kellega tal on territoriaalvaidlused või keda ta peab oma jagamatuks osaks (Taiwan).

Hoolimata üksmeelsest soovist anda ühistele õppustele nimesid, mis osutaksid nende sõjalise koostöö laiale haardele, nagu näiteks 2021. aasta augustis Hiina territooriumil aset leidnud õppus „Zapad/Vzaimodeistvije 2021“, ei anna Hiina ja Venemaa ühistegevus julgeoleku valdkonnas siiski koordineeritud koostöö mõõtu välja. „Zapad/Vzaimodeistvije 2021“ tegelik seos Venemaa ja Valgevene territooriumil toimunud suurõppusega „Zapad 2021“ on vaid sümboolne. Tandemina esinedes soovitakse rahvusvahelise üldsusega manipuleerida ning oma mainet ja positsiooni tugevdada, kuid ometi mõistetakse, et tegeliku liidu moodustamine eeldaks tegusid ja järeleandmisi, milleks kumbki ei ole valmis.

Palju pinevust tuleb Hiina ja Venemaa vahel ette rahvusvahelises suhtluses, kui Hiina mõjuvõimu märkimisväärne kasv tuleb Venemaa arvelt. Näiteks Shanghai Koostööorganisatsioonist (SKO) on saamas platvorm, kus liikmesriikide pealtnäha hea läbisaamise varjus peavad Hiina ja Venemaa omavahel võimuvõitlust. Hiina on hakanud end SKO-s palju tugevamalt kehtestama ning see häirib Venemaad, kes peab SKO-sse kuuluvaid Kesk-Aasia riike oma mõjuarealiks. Venemaad teevad murelikuks Hiina katsed suruda terminoloogia abil Venemaa mõjusfääri kuuluvatele riikidele peale oma välispoliitilist agendat. Seegi kinnitab tõsiasja, et kahe suure riigi partnerlus on tasakaalust väljas, kuna oma poliitikat kujundades ei arvesta Hiina Venemaa soovidega.

Ühtlasi püüab Venemaa vastu seista Hiina katsetele sundida teda toetama oma poliitilisi avaldusi ja kontseptsioone, mille sõnastuse suhtes neil puudub ühine arusaam ja kokkulepe. Ka ühisavaldusi on Venemaa nõus Hiinaga tegema vaid juhul, kui neis sisalduvad viited ka Venemaa strateegilistele huvidele. Hiina on paari viimase aastaga oma välispoliitilist neutraalset ja vaoshoitud käitumist muutnud palju agressiivsemaks ning seda on omal nahal tunda saanud ka Venemaa diplomaadid. Ette on tulnud juhtumeid, kus Hiina on Venemaaga sõlmitud kokkuleppeid rikkunud ning Hiina diplomaadid on oma Venemaa kolleegide suhtes lugupidamatult käitunud.

See kinnitab, et oma eesmärkide elluviimisel ei avalda Hiina survet üksnes teda kritiseerivatele lääneriikidele, vaid nõuab jõuliselt ja kohati üritab kavalusega välja pressida selgesõnalist toetust oma poliitikale ka Venemaalt, kellega tal on pealtnäha head ja usalduslikud suhted. Venemaa, kes tahab Lääne survestamiseks panna rahvusvahelist üldsust uskuma, et tema hea läbisaamine Hiinaga võib päädida võimsa majandusliku ja sõjalise liidu loomisega, varjab kõiki diplomaatilisi ebakõlasid avalikkuse eest ja püüab probleeme lahendada telgitaguse kannatliku selgitustööga. Samas on Venemaa juhtkond mures kasvava ebavõrdsuse pärast suhetes Hiinaga ning teeb kõik võimaliku, et kaitsta oma õigust ise oma välispoliitikat kujundada.

Еще не конец. Литва поплатится за представительство Тайваня

24 ноября 2021 | 17:20



„Kõik pole veel läbi. Leedu maksab Taiwani esinduse eest“ – Balti riikides tegutsevad Venemaa propagandakanalid levitavad peale Kremli propaganda ka Hiina ametivõimude loodud narratiivi.

Allikas: Baltnews

Venemaale on väga oluline demonstratiivne pool. Kremli ametlik meedia kajastab koostööd Hiinaga laialt, võimendades positiivseid aspekte ja hoidudes tähelepanu juhtimast vastuoludele. Vene meedias käsitletakse Hiinat ja Venemaad tihti ühes kontekstis, et anda Venemaale rohkem kaalu kohaliku meediatarbija silmis.

Hiina-meelsus levib Venemaa propagandakanalite kaudu ka EL-i riikides elavate venekeelsete inimeste seas. Endise Nõukogude Liidu territooriumil tegutsevad Venemaa propagandakanalid levitavad lisaks Kremli propagandale ka Hiina ametivõimude loodud narratiivi. Hiina propaganda massiline levik Venemaa propagandakanalites viimase aasta jooksul on suuresti tingitud Kremli soovist pöörata selle abil enda kasuks nii koroonakriisi kui ka USA–Hiina vastasseisu. Hiina propaganda on mõeldud eelkõige kohalikele venekeelsetele elanikele ning süvendab nende seas niigi levinud euroskeptitsismi, NATO-vastasust ja umbusku demokraatlike väärtuste suhtes. Balti riikides, kus kohalike hiinlaste arv on väga väike, on venekeelne kogukond tõenäoliselt kõige soodsam pinnas Hiina propaganda levitamiseks.

Hiina propaganda süvendab Balti riikide venekeelse elanikonna seas niigi levinud euroskeptitsismi, NATO-vastasust ja umbusku demokraatlike väärtuste suhtes.

Hiina ametlikus meedias kajastatakse Hiina ja Venemaa juhtide tihedaid kohtumisi ja hoidutakse Venemaad kritiseerimast, kuid ei rõhutata üleliia partnerluse aspekti ning ei kinnitata oletusi kahe riigi liidu loomisest. Pigem tahetakse näidata, et Hiina teeb koostööd mistahes riikidega (olenemata nende suuruselt, mainest ja omavahelistest suhetest), kes tema tingimustega nõustuvad. Mõnevõrra teistsugune olukord valitseb Lääne sotsiaalmeedias, kus Hiina diplomaatilised esindajad viitavad oma postitustes Venemaale kui partnerile ning jagavad oma Vene kolleegide sõnumeid. Seda on ette tulnud näiteks mõlemas riigis toodetud vaktsiinide reklaamimisel ja koostöös

COVID-19 kriisis humanitaarabi osutamisel teistele riikidele, ning ka kritiseerides ühise vaenlasena tajutud riike ja nende poliitikat. Hiina sotsiaalmeedia kasutajate levitatav

desinformatsioon sarnaneb sisu ja retoorika poolest Venemaa omale, kuid seda ei saa siiski pidada märgiks koostöö koordineerimisest.

Hiina ja Venemaa teineteisele lähenemise teemat on Venemaa pandeemia ajal hakanud kasutama propagandarelvana, mida hea meelega väljapressimiseks käiku lastakse. Kuid on väga ebatõenäoline, et lääneriikide Venemaa-poliitika pehmenemine ning Venemaaga dialoogi taastamine tema tingimustel võiks Venemaa agressiivset poliitikat muuta. Pigem kasvavad nõudmised veelgi suuremaks, poliitika naaberriikide suhtes muutub veelgi agressiivsemaks ja Kreml esitab kõike seda enda suure eduna, mida on hea kasutada eelseisvates valimiskampaaniates.

Hiinaga liitu astumine teeb Venemaast Hiina satelliitriigi, mida Kreml mingil tingimusel ei taha.

Hiina ja Venemaa võivad teineteisele läheneda ainult teatud piirini. Kuigi just Venemaalt on alguse saanud spekulatsioonid Hiina ja Venemaa alliansist, mõistetakse seal siiski, et Hiinaga liitu astumine teeb Venemaast Hiina satelliitriigi, mida Kreml mingil tingimusel ei taha.

Hiinas suhtutakse Venemaasse samuti ettevaatlikult, tajudes teda ebastabiilse ja ettearvamatu riigina, kelle võimuses on Hiina majandushuvide elluviimiseks vajalikkude stabiilsust kõigutada. Samuti on Hiina kriitiline Venemaa suhtes tema võimetuse pärast koroonaeepideemiat kontrolli alla saada. Kuigi Hiina meedia hoidub sellele tähelepanu juhtimast, peetakse Venemaa raske koroonalukorra põhjusteks vastutustundetust ja organiseerimatust.

Välisluureameti hinnangul jätkavad Venemaa ja Hiina lähiajal pragmaatilist koostööd. Edaspidi võib Venemaa sõltuvus Hiinast ja proportsionaalselt sellega Hiina mõjuvõim Venemaa üle kasvada. Siis on tõenäoline, et Venemaa hakkab otsima võimalusi riskide minimeerimiseks. Üksmeel ja järjekindlus USA ja EL-i poliitikas Hiina ja Venemaa suhtes aitaks tunduvalt vähendada nende kahe teineteisele lähenemisest tulenevaid riske.

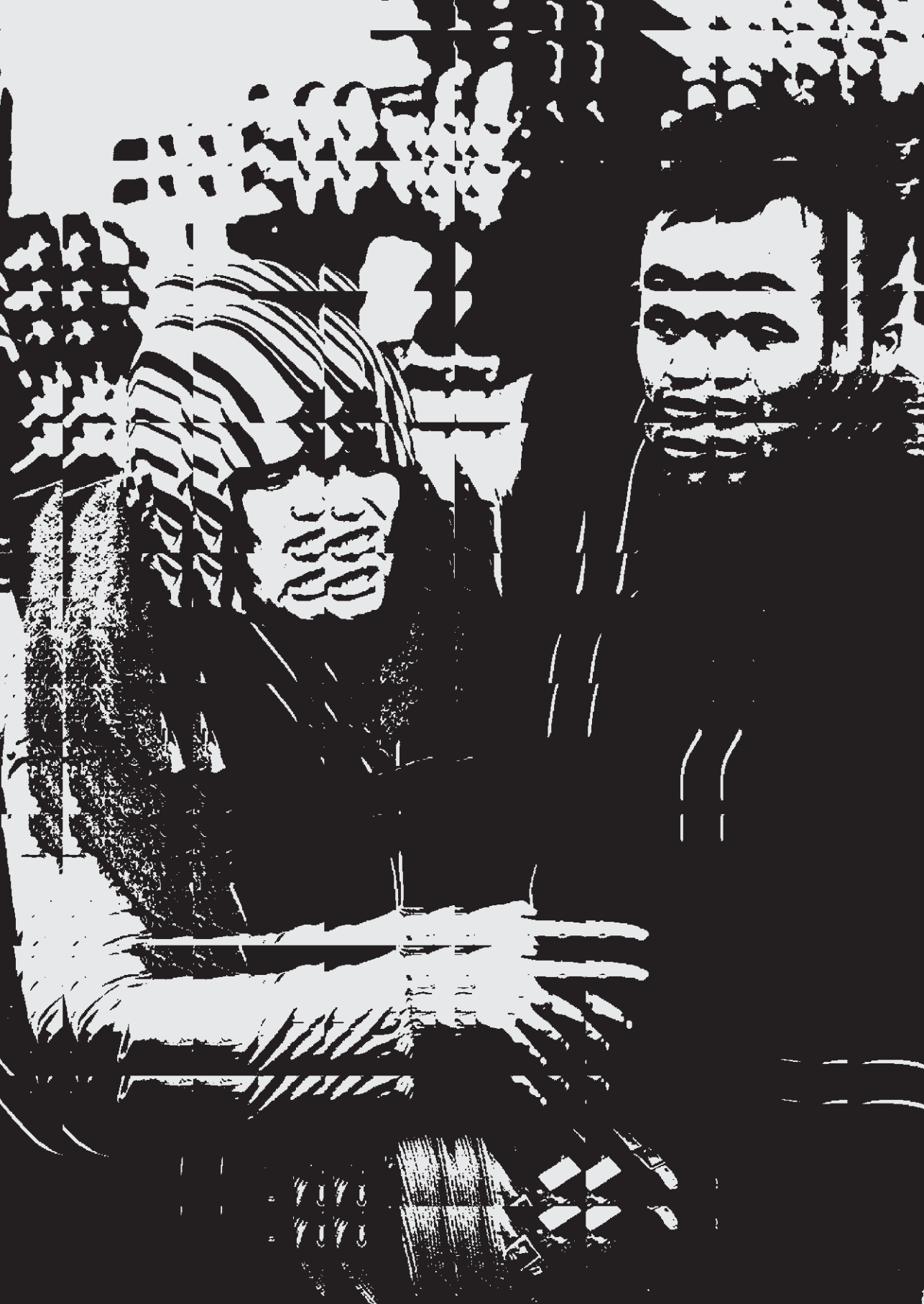

5. PEATÜKK

TERRORISM JA EBASEADUSLIK RÄNNE

70

TERRORISMIOHT EUROOPAS

Religioosse ekstremismi levikut Euroopasse soodustavad jätkuvad relvastatud konfliktid Lähis-Idas ja Aafrikas.

Ohuallikaks on juba Euroopas viibivad radikaalid.

Terroriohu tase Eestis on hetkel madal.

AFGANISTANI SÜNDMUSTE MÕJU TERRORISMIOHULE EUROOPAS

Talibani võit Afganistanis on andnud indu rünnakute toimepanekuks terrorirühmitustele ja islamiradikaalidele mitmel pool maailmas. Islamiterroristid näevad USA lahkumist Afganistanist kui suurriigi alistumist ja džihhadismi võitu. Afganistanil on potentsiaali kujuneda keskseks paigaks maailma radikaalidele, kus arendada õppe-, treeningu-, meedia-, varustus- ja arendustegevust.

Afganistanil on potentsiaali kujuneda keskseks paigaks maailma radikaalidele

Nn Islamiriik (IS) on kalifaadi territooriumi kaotuse järel nõrge-
nenud. Organisatsioon on aga suutnud välja arendada mitmel pool
maailmas tegutseva harude võrgustiku, mille toel jätkatakse ideo-
loogilist ja füüsilist laienemist, püütakse juhtida tähelepanu kõrvale
oma kaotustelt, motiveerida võitlejaid ning värvata uusi liikmeid. IS
tõstab propagandakanalites esile oma harude tegevust ning sel moel
oma laia haaret kuvades õhutab võitlejaid Euroopa riike ja huvisid

ohustavatele rünnakutele. Islamiradikaalide ulatuslik ja tulemuslik kihutustöö rün-
nakteks lääneriikide vastu on ka edaspidi tõsiseks ohuks Euroopa riikide julgeolekule.



Nn Islamiriigi Khorasani (IS-K) provintsi võitlejad Afganistanis.

Allikas: sotsiaalmeedia

IS-i Afganistani Khorasani (IS-K) provints kasutab Euroopas viibivaid radikaale, et nende toel vägivallale õhutada, rünnakuid kavandada ja korraldada. IS-K on viimastel aastatel suutnud edukalt kaasata Kesk-Aasiast ja Põhja-Kaukaasiast pärit radikaale rünnakuid sooritama, kuid senini on need õnneks jäänud üksnes ettevalmistuse faasi. Saksamaal, Poolas ja Albaanias vahistati 2020. aasta aprillis ja mais grupp Euroopasse põgenikena saabunud Tadžikistani kodanikke, kes kavandasid IS-i Süürias ja Afganistanis elavate liikmete juhendamisel rünnakuid. IS-K kutsub endiselt üles Lääne-vastastele rünnakutele, seega võivad neist üleskutsetest õhutust saanud Kesk-Aasiast pärit islamiradikaalid jätkuvalt lääneriikide kodanikke ja nende huve regioonis sihtmärgiks võtta ning toime panna rünnakuid ka Euroopas. Oht seisneb eelkõige IS-i propagandast õhutust saanud inimestes, keda nii nagu Stockholmis 2017. aasta aprillis rünnaku sooritanud usbeki radikaaligi toetavad ja juhivad terroriorganisatsiooni liikmed.

Al-Qaida on IS-iga konkureerides viimastel aastatel mõjujõudu kaotanud. Oma kõrgajaga võrreldes märkimisväärselt nõrgenenud Al-Qaidal puudub veenev liider. Pärast 2005. aastal sooritatud rünnakut Londonis ei ole suudetud Euroopas mastaapsemaid rünnakuid korraldada. Al-Qaida näeb Talibani võidus võimalust saavutada konkurentsisis IS-iga eelis, võita tagasi IS-ile truudust vandunud liikmeid ning korraldada terrorirünnakuid USA ja Euroopa sihtmärkide pihta väljaspool Afganistani.

TERRORISMI KASVULAVAD AAFRIKAS

Sahelis tegutsevad radikaalid võivad rahvusvaheliste julgeolekujõudude lahkudes hakata sealt kavandama rünnakuid Euroopas.

Religioosse ekstremismi levikut Euroopasse soodustab lisaks Lähis-Idas ja Aafrikas jätkuvatele relvastatud konfliktidele ka asjaolu, et maailmas leidub endiselt riike (näiteks Somaalia), kus valitsustel puudub kontroll osa või enamiku oma territooriumi üle. Sellised riigid teeb ohtlikuks omavahel põimunud usuäärmuslus, rahvusvaheline kuritegevus ja terrorism. Terroristid kasutavad seal oskuslikult ära piirkonna endeemilisi probleeme ja etnilisi vastuolusid, värvates liikmeid haavatavatest kogukondadest.

Terrorismi oluline kasvulava on jätkuvalt Sahel. Kriis Malis on laienenud piirkondlikuks konfliktiks, ulatudes naaberriikidesse Burkina Fasse ja Nigerisse. Prantsusmaa juhtimisel ja rahvusvaheliste julgeolekujõudude, sh Eesti kaitseväelaste toel, on piirkondlike Al-Qaida ja ISI-meelsete terrorirühmituste üldist võimekust ohjeldatud, ära hoidud islamiradikaalide tegevuspiirkonna märkimisväärne laiendamine, julgeolekuolukorra halvenemisega kaasnev rändevoogude suurenemine ning radikaalide suundumine Euroopasse. Sahelis tegutsevad radikaalid võivad rahvusvaheliste julgeolekujõudude lahkudes ja seega terroristide tegevusvabaduse suurenedes hakata sealt kavandama rünnakuid väljaspool piirkonda, mh Euroopas.

Potentsiaali õhutada eelkõige Saheli ja Põhja-Aafrika juurtega radikaale rünnakutele Euroopas, on Malis, Nigeris ja Burkina Fasse tegutsev IS-i haru Suur-Saharas (ISGS) juba näidanud. Haru tegevust on IS-i propagandas käsitletud eduloona, kiidetakse ISGS-i ründeoperatsioone ning julgustatakse võitlejaid sooritama rünnakuid „kristlikku operatsiooni“ Sahelis juhtiva Prantsusmaa ja tema liitlaste vastu. ISGS-i juhile Abu Walid al-Sahrawile vandus truudust 27.04.20 Pariisi lähedal Colombes'is politseinike vastu IS-i juhtnõore järgides rünnaku korraldanud radikaal, kes tahtis oma terroriaktiga juhtida tähelepanu vajadusele kehtestada kogu maailmas šariaadiseadused.

Mosambiigis Cabo Delgado provintsis on IS-iga seotud äärmusrühmituste 2017. aastast intensiivistunud tegevuse tõttu rünnakutes surma saanud vähemalt 3000 ning ligikaudu 800 000 inimest on olnud sunnitud põgenema. Ehkki viimasel ajal on Mosambiiki tänu teiste riikide panusele terrorismivastases võitluses edu saavutanud, suudavad islami-äärmuslased jätkuvalt värvata võitlejaid väljastpoolt Mosambiiki, teistest selle regiooni riikidest, sealsetest põgenikelaagritest, ohustades naaberriigi Tansaania territooriumi.

NN ISLAMIRIIGIST TULENEV TERRORISMIOHT EUROOPAS

IS on kalifaadi territooriumi kaotamise järel nõrgem, kuid soov lääneriikides rünnakuid korraldada on endine. Terroriorganisatsioon kasutab jätkuvalt ära Euroopas viibivaid radikaale, kelle toel rünnakuid kavandatakse, vägivallale õhutatakse ning ka rünnakuid korraldatakse.

Koroonapandeemia tingimused ühtaegu pärsivad, teisalt aga soodustavad IS-i tegevust Euroopas.

Julgeolekuametkonnad on suutnud mtmel pool Euroopas IS-i võitlejate kavandatud rünnakuid ära hoida ning suur osa radikaale on vahistatud juba rünnaku kavandamise ajal. Islamiradikaalide võimalusi panna toime rünnakuid Euroopas on pärssinud ka koroonapandeemia ja sellest tulenevad liikumispiirangud. Samas on aga haiguspuhangu majanduslikud ja sotsiaalsed mõjud (isolatsioon, tööpuuduse kasv, distantsope, suurenenud arvutikasutus jmt) loonud värbajatele soodsa

pinnase radikaalse islami propageerimiseks eelkõige alaealiste, raskes sotsiaalses ja majandusolukorras ning vaimsete terviseprobleemide all kannatavate inimeste seas. IS kutsub jätkuvalt üles ründama igal võimalikul viisil lihtsalt kättesaadavate vahenditega, võttes sihtmärgiks julgeolekujõude, kirikuid, haiglaid, apteekke, kaubanduskeskusi, poode ja parke, kus inimesed kogunevad.

Terrorismiohu üldine tase püsib Euroopas kõrge ja eelkõige IS-ist õhutus saanud võitlejate tegevusest tuleneva rünnaku toimumise tõenäosus on suur eelkõige riikides, kus elab märkimisväärne islamikogukond.

Islamiterrorismi kõrval mõjutab lähiaastail Euroopa julgeolekut – ja sageli just vastureaktsioonina islamiterrorismi tekitatud hirmule – ka vägivallale õhutavate paremäärmuslaste aina globaalsem ja koordineeritum tegevus uute liikmete värbamiseks. Sotsiaalmeedia, veebikeskkondade ja suhtlusvõrgustike vahendusel kasutavad paremäärmuslikud radikaalid vägivallale õhutamisel ära ühiskonnas tugevaid emotsioone tekitavaid teemasid nagu islamiterrorism ja ebaseaduslik ränne, mis jäävad lähiaastatelgi aktuaalseks. Eelkõige kujutavad endast ohtu paremäärmuslike radikaalide rünnakutest ja vägivallapropagandast innustust saanud inimesed, kes näevad end osana globaalsest liikumisest.

Vaatamata püsivale terroriohule Euroopas, on Välisluureameti hinnangul Eestis terroriohu tase praegu madal. Rahvusvaheline terrorism kujutab endast kõrget potentsiaalset riski eelkõige Eesti kodanikele välismaal.

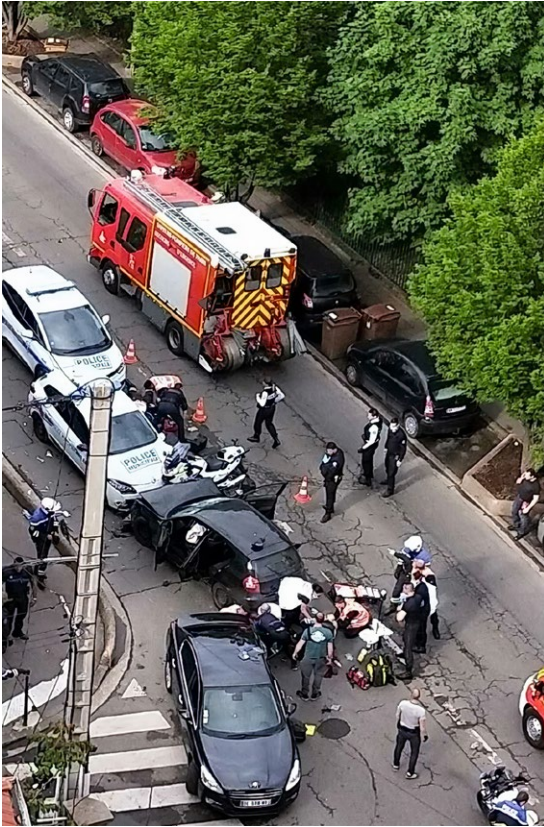

Pariisi eeslinnas Colombes'is toimus 27.04.2020 rünnak politseinike vastu, mille korraldas IS-i juhtnõõridest lähtunud radikaal, kes tahtis oma terroriaktiga juhtida tähelepanu vajadusele kehtestada kogu maailmas šariaadiseadused.

Allikas: Florian Loisy ja Olivier Bureau / Le Parisien

RÄNDESURVE AFGANISTANIST

Afganistanis on kahekordistunud riigisisene ränne, riigist lahkumine on keeruline.

Odavaim ja eelistatuim marsruut on Vahemere idatee (Afganistan–Iraan–Türgi).

Teekond läbi Venemaa, Valgevene või Ukraina on kallim ja keerulisem.

2021. aasta esimesel poolel kahekordistus Afganistanis riigisisene ränne, kodudest lahkus eelkõige maapiirkondades põua ja julgeolekuprobleemide tõttu ÜRO Pagulasameti (UNCHR) andmetel üle 300 000 afgaani. Suurenes ränne Afganistanist naaberriikidesse, eelkõige Iraani ja Pakistani. 2021. aasta augustis võimule tulnud Taliban ei ole huvitatud inimeste massilisest lahkumisest Afganistanist, kuna see pärsib riigi toimimist, ning režiim on massilist väljarännet pigem püüdnud ära hoida. Afganistanist lahkumine on ka keeruline, kuna paljudel afgaanidel ei ole raha ega dokumente piiriületuseks ja nad peavad kasutama inimkaubitsejate abi. Eeldusel, et julgeolekuolukord ei halvene ja Taliban käitub mõõdukamalt kui 1996. aastal võimule tulles, jääb riigist lahkujate arv prognoositust väiksemaks, eriti kui jätkub humanitaarabi andmine Afganistanis kohapeal (sh ÜRO kohalolu).

Kui julgeolekuolukord ei halvene ja Taliban käitub mõõdukamalt, jääb Afganistanist lahkujate arv prognoositust väiksemaks.

Vahemere idatee (Afganistan–Iraan–Türgi) on Afganistanist Euroopa Liitu suunduvatele ebaseaduslikele migrantidele odavaim ja seega eelistatuim teekond. Afgaani migrantide arvu kiiret suurenemist teekonnal piirab eelkõige pikk läbitav vahemaa ning vajadus maksta vahendustasusid piiride ületamiseks. Türki jõudmiseks kulub mitu kuud. Kuna illegaalselt Schengeni viisatsooni sisenemine on ebaseaduslikku rännet piiravate meetmete tõttu muutunud aina keerulisemaks, on suurenenud inimkaubandusega tegelevatele võrgustike roll

migrantide EL-i smugeldamisel. Inimkaubitsejate abita on teekonna läbimine keeruline. 2021. aasta I poolaastal ületas EL-i riikide piire Euroopa Komisjoni kinnitusel illegaalselt 3200 Afganistani kodanikku, 41% vähem kui 2020. aastal. Neist alla 3000 saabus EL-i Lääne-Balkani teekonna kaudu. Afganistani põgenikke on kogunenud Türki ja Balkani riikidesse, kus nad ootavad võimalust EL-i pääseda.

Koroonapandeemia tõttu rakendatud piirangud pärsivad jätkuvalt üldist rännet Euroopa suunas ja ühtlasi Afganistanist lähtuvat illegaalset immigratsiooni. Koroonapandeemiast tingitud meetmed on ajutised, nende mõju illegaalsele migratsioonile on lühiajaline ning piirangute leevenedes on võimalik rände suurenemine Afganistanist eelkõige Vahemere idatee kaudu. Sellest ei tuleks väga tõenäoliselt niisugust massilist piiriületust, nagu Süüria kriisi ajal, kui Kreekasse sisenes 2015. aastal 821 000 põgenikku Türgist. Väga tõenäoliselt jääb saabuvate ebaseaduslike migrantide voog EL-i suunal väiksemaks isegi sel juhul, kui Afganistanis olukord eskaleerub ning samal ajal piirangud leevenevad, ning rändevoog jääb ajaliselt rohkem hajutatuks võrreldes Süüriast ja Iraagist 2015.–2016. aastal lähtunud rändevoogudega.



Vahemere idatee (Afganistan–Iraan–Türgi) on Afganistanist Euroopa Liitu suunduvatele ebaseaduslikele migrantidele odavam ja seega eelistatuum teekond.

Piirangute leevenedes on võimalik, et rändevood suurenevad peale Vahemere idatee ka alternatiivsel Idariikide teel, mis tähendaks suundumist EL-i läbi Venemaa, Valgevene või Ukraina. Idateed kaudu EL-i pääsemine on Afganistanist pärit migrantidel vähe tõenäoline ilma vahendusvõrgustiku abita ja neil tuleb kõrgeid vahendustasusid maksta. Lisaks on Afganistani naabrid põhjas tõhustanud piirikontrolli ning piiranud afgaanide võimalusi piiri ületada. Seetõttu on pigem tõenäoline, et rände suurenemine jääks Vahemere idateega võrreldes marginaalseks ning Idariikide teekonda kasutatakse kulumakama alternatiivina.

Eesti jääb ebaseaduslike migrantide suurematest rändeteedest geograafilises mõttes kõrvale. Afganistanist pärit migrantide peamine eesmärk on senini olnud jõuda Saksamaale, kus on Euroopa suurim afgaani kogukond. Märkimisväärne afgaanide kogukond on küll ka Rootsis, seega põgenikevoog Eesti suunal suureneks juhul, kui Skandinaaviast saaks afgaanide peamine lõppsihtpunkt.

Välisluureameti hinnangul püsib 2022. aastal rändesurve Afganistanist Euroopale, kuid nii suurt migratsiooni nagu Süüria kriisi ajal ning afgaani põgenike järsku massilist koondumist Euroopa riikide piiride äärde oodata ei ole. Rännet mõjutavad pinged rahvusvahelistes konfliktikolletes on potentsiaalne ebastabiilsuse allikas nii Eestile kui ka laiemalt EL-ile.

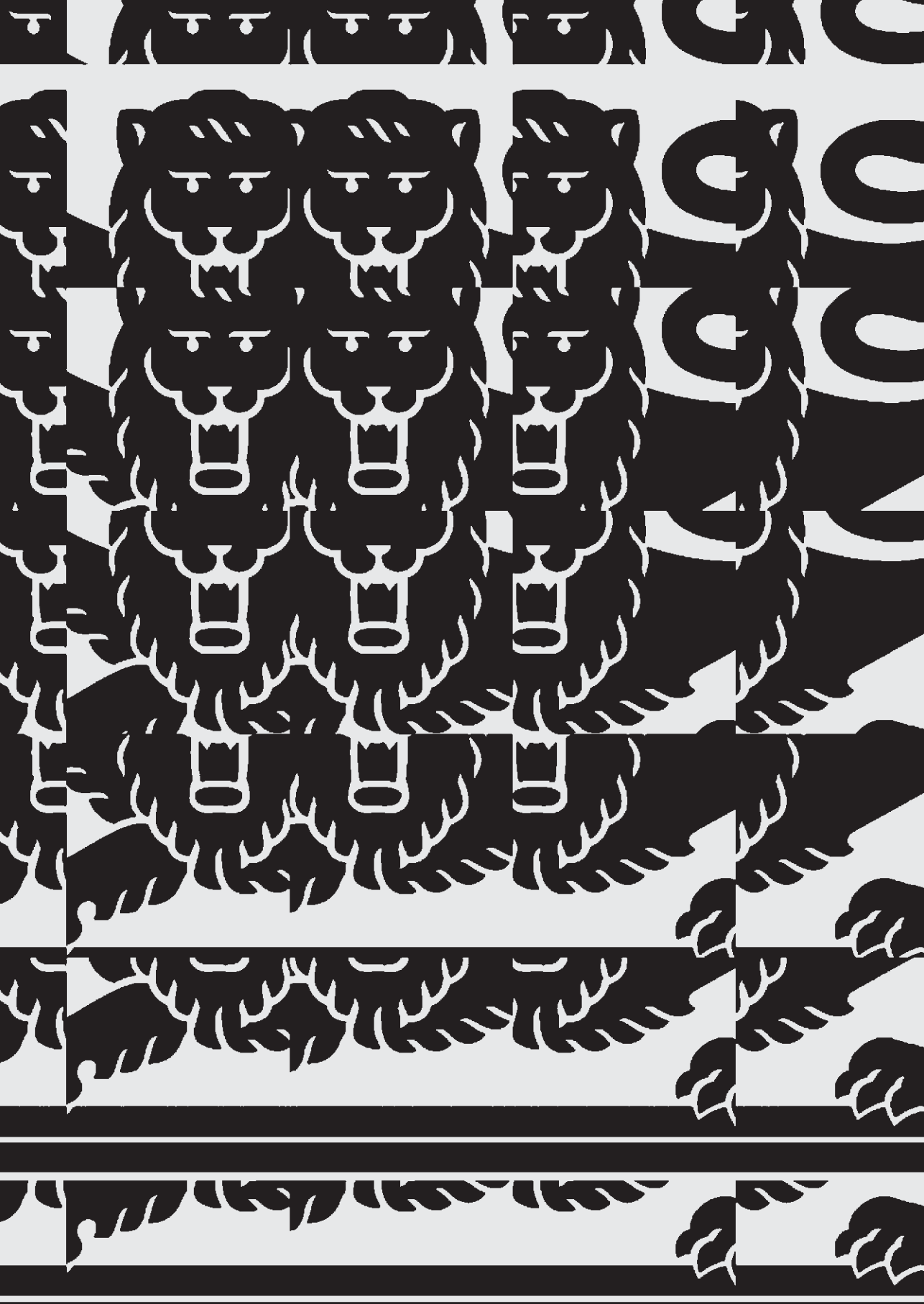

VÄLISLUUREAMET 30

KUIDAS VÄLISLUURET LOODI

1992. aasta 16. novembril moodustati Riigikantselei alla üksus, millele pandi väheütlev nimi Teabeteenistus.

Üksus sai endale salajase ülesande – rajada Eesti välisluure.

Toonases Teabeteenistuses töötanud inimesed meenutavad, kuidas välisluure töö algusaastail käis.

Avaldame Teabeteenistuse töötajate meenutused anonüümselt. Lisaks toome ära mõned lõigud Eesti Ekspressi 1994. aasta artiklist, mis on teadaolevalt esimene Eesti välisluurest rääkiv lehelugu.

START

Teabeteenistuse töötaja: „1991. aasta alguses moodustati oma politsei ja selle koosseisus Kapo (Eesti Kaitsepolitsei – toim.). Aga juba siis saadi aru, et sellest veel ei piisa. Pidevalt oli näha, et infi ei ole. Sa elad sellise fragmentaarse informatsiooni tingimustes, mis kriisisituatsioonis on üliohtlik, sest sa võid lihtsalt teha valesid otsuseid. Informatsioon peab olema usaldusväärsel viisil hangitud, läbi töötatud, süstematiseeritud ja analüüsitud. Augustiks 1991 olime suutnud sellise süsteemi riigis sees toimuva kohta mingil määral luua, aga väljapool toimuva kohta seda praktiliselt ei olnud.

Jõudsime väga selgele järeldusele, et meil on midagi puudu. Asja nimi oli välisluure. Siis tekkis kaval mõte ja riigiminister moodustas struktuuriüksuse, õigemini võttis algul omal vastutusel tööle nõunikud – ja andis neile ülesande: poisid, õppima!

„Jõudsime väga selgele järeldusele, et meil on midagi puudu. Asja nimi oli välisluure.“

Ants (Välisluureameti esimene peadirektor Ants Frosch – toim.) sai tööle võetud, ta tõi kaasa veel ühe kolleegi. Nemad kahekesi alustasid. Paar kuud nad töötasid nii, et neid näha ei olnudki. Ametis olid, aga näha ei olnud. Korjasid kirjandust, teadmisi, oskusi, kontakte, kust said. Nii ta läks. Kui inimesi juba rohkem oli, moodustasime vastava osakonna. Teabeosakond (tegelikult Teabeteenistus – toim.) oli nimi. Andsime neile ruumid Toompea lossis ja vaikselt hakkas asi liikuma. See oli start.“

Eesti Ekspress 1994. aastal: „Toom-Kooli tänaval asuva 17. sajandi barokkhoone magnetlukuga uks varjab salateenistust, mis allub ainult peaministrile ja välisministrile. Veelgi enam, valitsuse struktuuris pole riigikantselei teabeteenistust. Ka majas telefonitoru vastuvõttev sekretär piirdub asutuse nime asemel mittemidagiütleva „Hallooga“. Kummatigi töötab riigikantselei nähtamatus osakonnas circa 30 inimest. Enamus neist on viimastel aastatel Tartu ülikooli lõpetanud ajaloolased ja juristid, seega arenemisvõimelised analüütikud. Teabeteenistuse juht on 36aastane jurist Ants Frosch.“

KUST LEIDA INIMESI?

Teabeteenistuse töötaja: „Uusi töötajaid otsides sai suhteliselt kiiresti selgeks, et meie tuttavad inimesed on kõik kuskil juba hõivatud ega taha selles üheksakümnendate



1994. aastal oli Ants Froschi juhitud Teabeteenistuse tegevus jõudnud ajakirjanike kõrvu ja Eesti Ekspressis ilmus artikkel „Toompea saladus: Eesti luure“ (Eesti Ekspress nr 47, 02.12.1994).

alguse keerulises puder-ja-kapsad-olukorras töökohta vahetada. Inimesed on mugavad ja miks sa pead tulema ära Tartust või Pärnust Tallinnasse uut asja tegema. Seda enam, et meil polnud midagi pakkuda ka. Ainus variant oli võtta tööle uusi noori inimesi ja vaadata ülikooli. Oli selge, et ega ma kuskilt mujalt seda rahvuslikult meelestatud inimest ei leia, kui ikka sealt, kus meelsus õige on.“

JUHTUMISI LUURAJAKS

Teabeteenistuse töötaja: „Tööle kutsus mind Ants Frosch ja see jutuaajamine võis aset leida kuskil 1991. aasta lõpul või 1992. aasta alguses. 1992. aasta lõpus seadsin sammud riigikantseleisse. Tööle vormistati mind riigikantselei nõunikuna. Toompeal oli meil paar tuba, kus toimetasime koos Froschi ja veel paari kolleegiga. Frosch oli pealik, nii-öelda operatiivpoole eest vastutas üks teine kolleeg ja mina analüütilise poole eest. Enne seda polnud ma luuretööst kuulnud mitte midagi peale raamatust loetu ja filmidest nähtu.“

ALGUSAJA ALLIKAD

Teabeteenistuse töötaja: „Allikatest olid päris alguses kasutusel vaid BBC koostatud igapäevane ülevaade Vene meediast, mis õnneks kattis ka kohalikke väljaandeid. Ringlesid ka mingid kummalistel asjaoludel hangitud Vene materjalid ja dokumendid, mida me õigupoolest ei osanud konteksti panna ega nende usaldusväärsust hinnata. Õige varakult hakkasime saama ka materjale partnerteenistustelt, millest kõige regulaarsem tuli prantslastelt. Panime rõhku produktsiooni regulaarsusele ja sellele, et tekitada meie tarbijaskonnas – mis oli väga väike – rutiin ja sõltuvus. Suhteliselt varakult viidi partnerite toetusel läbi ka mitmed luureanalüüsi baaskursused, kus õpetati analüüsi-meetodeid, erinevaid kriteeriume ja nii edasi. Sellest oli palju abi, et oma tegevusele mingi selgem siht seada.“

Eesti Ekspress 1994. aastal: „Riigikantselei teabeteenistus kujutab endast analüütilist salateenistust, mille töötajad ei rooma öösiti üle Eesti-Vene piiri. Luurajad kasutavad 80-90 protsendi ulatuses avalikke infoallikaid, sealhulgas ajakirjandust. 10-20 protsenti

teabest annab „töö inimestega“. Teabeteenistus ei ole vastuluure, vaid pigem välisluure. Eestil vajab infot selle kohta, mis toimub järjest aktiveeruvates Vene saatkondades Helsingis ja Tallinnas. Eestit puudutab see, kui kõrged riigiametnikud on seotud rahvusvaheliste relvatarnetega või kui Tallinnas tegutsev armeenia jõuk toetab rahaga sõda Karabahhis.“

VALITSUSE OOTUS

Teabeteenistuse töötaja: „Valitsus ootas meilt Venemaal toimuvate protsesside lahtimõtestamist ja nende ettenägemist. See oli kindlasti kõige keerulisem. Me saime üsna palju infot ja hinnanguid-analüüse partnerite käest. Sellest oli palju abi. Eks ta selline naturaalmajandus oli, et kurgid sulle ja vorst mulle. See käib kindlasti nii ka praegu. Selleks tuleb teha luurediplomaatiat, mis on väga tähtis.“

KONTAKTIDE LOOMINE LÄÄNE TEENISTUSTEGA

„Saadik võttis meid kenasti vastu ja uuris, mis mureks. Teatasime talle pidulikult, et meie oleme need, kes loovad Eesti Vabariigi välisluuret.“

Teabeteenistuse töötaja: „1992. aastal tuli Eestisse visiidile Prantsusmaa president François Mitterrand. Meie üks ülesanne oli sõlmida kontakte partnerteenistustega. Prantsusmaa presidendi visiit andis selleks hea võimaluse. Mitterrand oli parasjagu külastamas toonase valitsuse esindust Riigikogu Valges saalis, kui kaks meie inimest hiilisid ligi presidendi käsundusohvitserile ja teatasid: „Tere! Me oleme Eesti välisluure, tahame teiega koostööd teha!“ Sama moodi

astuti ligi ka teiste riikide esindajatele ja saadikutele, kelles ilmselgelt tekitas kõhkclusi see, et paar noormeest loovad välisluuret. Aga kontaktid saadi.“

Teabeteenistuse töötaja: „See juhtus meie tegutsemise alguses, kui läksime Froschiga ühe lääneriigi saadiku juurde, kes võttis meid kenasti vastu ja uuris, mis mureks. Teatasime talle pidulikult, et meie oleme need, kes loovad Eesti Vabariigi välisluuret ja arvame, et tema valitsus võiks meid selles aidata. Saadik vaatas meile otsa ja küsis, kas meil mingi volitus taolist juttu ajada ka on. Ütlesime, et ei ole, aga tuleme varsti tagasi. Kõmpisime peaminister Laari juurde, rääkisime talle loo ära. Too ütles, et nüüd on teil minu volitus, minge tagasi ja ajage asi korda. Kui saadikuga uuesti kohtusime, teatasime tähtsalt, et nüüd on meil peaministri volitus. Saadik, kes oli ilmselt vahepeal oma pealinnaga konsulteerinud, arvas, et väga tore, minu valitsus on valmis teid aitama, aga lubage, et ma annan teile soovitusel – ärge oma töös globaalseks minge, jääge lokaalseks, ka siin on tööd küll ja küll!“

LENNART

Teabeteenistuse töötaja: „Oluline roll oli Lennart Meril ja seda just luurediplomaatia seisukohast. Lennart oli väga huviline kohtuma erineval tasandil inimestega. Kui ikkagi piirkonna asjatundja partnerteenistusest kohale tuli, siis tavaliselt sai kõik asjasse puutuvad ministrid läbi käidud ja ka kõik Lennarti juurde oli alati kindel osa visiidist. Lennartil oli meeletu huvi julgeolekupoliitika vastu ja ta sai väga hästi aru, et kui ta võtab vastu mõne lääne teenistuse piirkonnaga tegeleva juhi, siis see on ka sõnumi saatmine. Kõik need kohtumised olid sellised, mida väga väärtustati ja nauditi. Lennarti eruditsiooni ja järelduste tegemise oskus Venemaa kohta oli väga tõsine. Tema suur väärtus oli see, et ta tundis isiklikult Jeltsinit ja oskas interpreteerida, kuidas ta mõtleb. Selles mõttes oli tegemist unikaalse allikaga. Temaga vestelnud inimeste põhiküsimus

oli, et mis toimub Kremli ja mida võiks Jeltsin selle või teise asja kohta mõelda. Oma elukogemuse ning Jeltsiniga koos veedetud tundide põhjal oskas Lennart hästi järeldusi teha.“

1990. AASTATE OHUD

„Inimestega kohtudes tuli arvestada, et teisel poolel võib olla tulirelv. Kohtumistel olid meie kaitsemeeskonna inimesed juures või siis oli meie inimesel relv kaasas.“

Teabeteenistuse töötaja: „Vene vägede Eestis viibimine tegi asju natuke keerulisemaks. Kuna samal ajal oli ka organiseeritud kuritegevusega lood nii nagu nad olid ja meie töötajad liikusid ringi kohtades, kus võis kõike juhtuda, tuli inimestega kohtudes arvestada, et teisel poolel võib olla tulirelv. Üritasime tagada turvalisust läbi selle, et kohtumistel olid meie kaitsemeeskonna inimesed juures või siis oli meie inimesel relv kaasas. See oli üheksakümnendate aastate reaalsus, et kõik käisid ringi, hõlmaalune punnis, ja tuli ka ise relva kanda. See väga närviline aeg rahunes 1996.–1997. aastaks.“

ESIMENE TÖÖVÕIT

Teabeteenistuse töötaja: „Esimene kord, kui midagi tõeliselt suurt sai ära tehtud, oli esimese Tšetšeenia sõja ajal (aastatel 1994–1996 – toim). Meie eesmärk oli näha, mis seal sõjas tegelikult toimub, sest väga palju infa selle kohta ei olnud. Infot hakkas tulema alles pärast sõja lõppu ja teise Tšetšeenia sõja ajal (aastast 1999 – toim.) oli asi juba rohkem pildis. Oli selge, et Tšetšeenias toimuv on meie jaoks eluliselt tähtis, sest mida kauem Venemaa oma pehme kõhualusega tegeleb, seda vähem on tal aega siin meie piirkonnas tiibu sirutada. Me tegime oma tööd hästi ja meil õnnestus avada kogu situatsioon nii oma riigi juhtkonnale kui ka partneritele. Kõige olulisem oli, et Tšetšeenias toimuv jõudis kohale ka Euroopasse. See oli esimene kord, kui väljastpoolt Venemaad keegi mingi sõltumatu vaate sinna sai ja see oli tänu Eesti tööle.“

ÕPPETUND AJALOOST

Teabeteenistuse töötaja: „Luuretoos on olulised kaks asja – mis tegelikult üksteist välistavad. Üks on loovus, vaba mõttelend ja elurõõm, ilma milleta ei ole võimalik inimestega kontakti saada ega jõuda nende värbamiseni. Luuretootajas peab olema teatud ports elaanit! On inimesi, kes on sündinud värbajad, sündinud *icebreaker*‘id ja suudavad võhivõõraga kontakti saavutada väga kiiresti. Teiselt poolt on vaja meeletut enesedistsipliini ja rutiini. On vaja raamatupidajalikku täpsust, sest kogu luuretegevus peab olema väga täpselt fikseeritud, et kui midagi on viltu läinud, siis saab tagasi minna ja analüüsida, mis valesti läks. Nende kahe teineteist välistava poole vahel tasakaalu leidmine on kõige suurem keerukus.“

OLEMASOLU VARJAMISEST

„Teabeteenistus varjab oma olemasolu ülitedukalt. Ants Froschi nime kuuldes muutusid napsõnaliseks mitte ainult tema alluvad, vaid ka poliitikud ja kõrged riigiametnikud.“

Eesti Ekspress 1994. aastal: „Salateenistuse kohta andmeid kogudes kogesid Eesti Ekspressi ajakirjanikud, et teabeteenistus varjab oma olemasolu ülitedukalt. Ants Froschi nime kuuldes muutusid napsõnaliseks mitte ainult tema alluvad, vaid ka poliitikud ja kõrged riigiametnikud. Froschi alluvuses töötavad noored mehed hoidusid kramplikult temast kõnelemast. „Frosch, kes? Pole sellist nime kuulnudki ...“ [—]

VIKTORIIN

1



Välisluureamet asub Tallinnas Rahumäe teel. 2021. aastal valmis meie hoonel juurdeehitus, mis pälvis meedias mõningat tähelepanu. Rahumäe teele kolimist hakati plaanima juba 1990. aastate keskpaiku, kui asutus kandis veel Teabeteenistuse nime. Vaata nüüd hoolega hoonet, mis on juuresoleval pildil. Kui 1990. aastate lõpus oleks meie asutusele rajatud Rahumäe teele selline hoone, oleks see olnud lisaks silmatorkavale välimusele ka sisulise tähendusega.

Kellele kuulub hoone pildil, milline on tema tunnuslause ja kuidas on see seotud Välisluureametiga?

- Tubakatootja Prince peakorter Taanis. Tunnuslause "I have also gone over to Prince". Jaak Prints oli seriaalis "Riigimehed" Teabeameti peadirektori nõunik.
- Ansambli Queen studio Montreaux's. Tunnuslause "The show must go on". Queeni trummar Roger Taylor esines Teabeteenistuse 5. aastapäeval Otepääl.
- Werner & Mertz GmbH, tuntud kui puhastusvahendi Frosch tootja. Tunnuslause "The company behind Frosch". Välisluureameti eelkäijat Teabeteenistust juhtis aastatel 1992-1999 Ants Frosch.

2



Millise flooraga ja geograafilise asukohaga seostatava nimetuse andis fotograaf Karl Laane allolevale pildile?

- "Puiestik endise Toomkooli lähistel". 1944. aasta sügisel tehtud fotol on näha Toom-Kooli tänaval puud ja teisel pool varemed. Toom-Kooli tänaval asus 1990. aastatel Teabeteenistuse peakorter. Selleks ajaks olid puud muidugi maha võetud ja teisel pool tänavat taastatud hoones Panso kool avatud.
- "Veremännid Rahumäe teel". Nõukogude ajal tehtud fotol on kujutatud praeguse Välisluureameti hoone Rahumäe tee poole jääva majaosa esist. Maja ees asuvate mändide otsa poodi legendi järgi 1905. aasta revolutsioonist osavõtjaid.
- "Männid Kuberneris aias". Foto on tehtud 1992. aasta sügisel enne Kuberneris aia renoveerimist. Toompea lossikompleksi selles tiivas asus Teabeteenistuse esimene tööruum.

3



Pildil on Aljaksandr Lukašenka valitsusperioodi suurimaid ehitisi Valgevenes, mis avati 2006. aastal. Milline asutus selles hoones asub? Välisluureamet omab muuhulgas sarnast võimekust.

- A. raamatukogu
- B. meteoroloogiakeskus
- C. kosmosejaam

4



Kui kusagil märgatakse mõnda “huvitavat” antenni, arvatakse pahatihti selle taga olevat jõustruktuure. Pildil oleva antenniga jälgiti Eestist eelmisel aastakümnel üht sündmust, mis pälvis rahvusvahelist tähelepanu. Mis sündmus see oli?

- A. Eesti jalgratturite pantvangistamine Liibanonis
- B. Eesti esimese satelliidi ESTcube-1 kosmosesse saatmine
- C. Krimmi annekteerimine

5

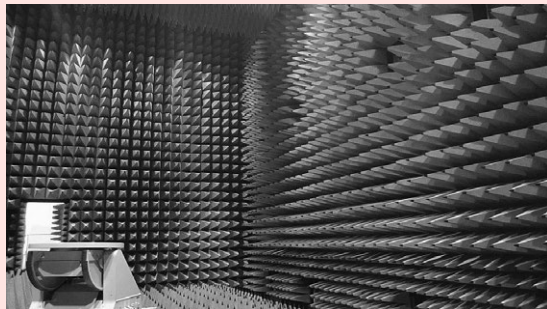

Välisluureameti põhiülesanne on koguda luureinfot Eesti välisohtude kohta, aga meile on seadusega pandud ka mitmeid teisi ülesandeid. Millise ülesande täitmisel kasutatakse selliseid ruume nagu see pildil olev?

- A. Pildil on polügraafialabor, milles testitakse Välisluureameti töötajate teadmisi riigisaladuse kaitse nõuetest.
- B. Pildil on polüsomnograafialabor, mida kasutatakse Välisluureameti uute töötajate värbamisel nende käitumisharjumuste väljaselgitamiseks.
- C. Pildil on tempest-labor, milles mõõdetakse infotööt-lussüsteemide elektromagnetkiirgust, et kaitsta neid paremini distantsilt tehtavate rünnakute eest.

6



Üks Välisluureameti endine peadirektor kasutas otsuste jäädvustamisel meetodit, mille oli juurutanud Ühendkuningriigi välisluure SIS-i asutaja Sir George Mansfield Smith-Cummings. Millisest meetodist on jutt?

Vihje annab juuresolev pilt.

- A. allkirjastas dokumendid rohelse tindiga
- B. kirjutas dokumentide alla enda koodnime Kala
- C. lasi endast otsuse tegemise hetkel pilti teha

7



Küsitav oli üks võtmeisikuid Eesti välisluure sündimise juures 1991.-1992. aastal. Ta on olnud minister, pangadirektor, suurettevõtte juht ning on osalenud mitme nõukogu ja presidendi mõttekoja töös. Teda peetakse autoriteediks majanduse ja julgeolekupoliitika alal. Lisatud on tema nimekaimu maal.

- A. Jüri Luik, kelle nimekaim on tuntud tegelane Võrumaal
- B. Raivo Vare, kelle nimekaimust kunstnik elas aastatel 1919–1982
- C. Tegemist on Tarmo Kõutsiga, kelle nimekaimu tööd on mingil määral väärtustatud Hiinas

8



Millisel eesmärgil võib julgeolekuasutuste töötajatel vaja minna pildil olevat instrumenti? Instrumenti kasutamine eeldab teadmisi kuli-naariast, käsitööst ja juriidikast.

- A. pildil on 1930. aastatest pärit seade salajaste teadete dešifreerimiseks
- B. pildil on auriti kirjade varjatud avamiseks
- C. pildil on kombineeritav pitsatipress dokumentide vormistamiseks

9



2006. aastal ilmalvalgust näinud romaan kajastab luure-tegevust diplomaatilises keskkonnas järgmiselt: „Rein rüüpas klaasist ja vaatas ümbritsevat melu. Diplomaadi üle on võimalik juba selle põhjal otsustada, kuidas ta vastuvõtu toitu taldrikule tõstab, mõtles ta seina äärde tõmbudes. Üks pressib end iga hinna eest liudadele lähemale, üritab suurepärasemaid palukesi haarata, on ahne ja kärssitu. Teine ootab rahulikult oma järjekorda. Kui laud tühjeneb, siis ootab, kas tuuakse juurde, ja kui ei, siis lööb käega. Kui ma oleksin luuraja, mõtles Rein, siis otsiksin ma inimesi, kes iga hinna eest vastuvõttudele trügivad, et seal söömise pealt kokku hoida. Tõenäoliselt on sellised kergemini ostetavad. Aga võimalik, et nende väärtus ei ole eriti kõrge. Spiooni elu on päris keeruline, mõtles ta klaasi marmorlauale asetades, katsu sa sellest massist midagi väärtuslikku leida.“

Mis on teose pealkiri, kes on autor ja kes on raamatuga seotud taiese autor?

- John le Carre "Spioon, kes pääses külma käest". Pildil on üks pool Hieronymos Boschi teosest "Lõbude Aed". Romaani peaosalist Alec Leamast on kujutatud jahitijate eest põgeneva mehena (kallakul).
- Martin Alguse jutustus "Reetur", mis oli alus samanimelisele seriaalile. Pildil on Ülo Soosteri maal "Tuisk", millest seriaali alguses huvitub luuraja Alfred Vint.
- Tiit Aleksejevi "Valge kuningriik". Pildil on Peter Brueghel vanema maal "Jahimehed lumes", mida kasutati "Valge kuningriigi" raamatu kujundamisel.

10



Millises 2007. aastal ilmunud ilukirjanduslikus teoses kirjeldatakse Eesti Teabeteenistuse tegevust Venemaa sõjaväeluure GRU varjatud jälgimise raporti võtmes: „3. märts 1993 kell 14.20 Moskva aja järgi tuvastatud alampolkovnik Pigilevi viivkontakt Tallinna Kaubamaja uksele rahvamassis. Kohtumise teine pool, loodava teabekeskuse koordinaator Eesti peaministri juures, endine LKA kolonel Eduard Vallak, õnnestus kindlaks teha videomaterjalide põhjal“? Küsitava teose pealkirjas on seos filmiga, mille peaosatäitja võitis lähiminevikus Oscari. Teos on järg 1999. aasta spiooni-põnevikule, mille pealkirjas on mainitud üht olümpialinna (pildil).

Mis on selle teose pealkiri, kes on selle autor ja kuidas on teosega seotud juuresolev pilt?

- "Ruutuemanda sündroomi" autor on Lembit Uustulnd. 1999. aastal ilmunud raamat kandis nimetust "Kiikhobune Antwerpenist".
- "Pasjanss" oli Teabeteenistuse peadirektori Ants Froschi pseodonüümi Ants Viljus alt ilmunud jutustus. Varem oli Froschi sulest ilmunud "Strasbourg'i sündroom".
- Meelis Oidsalu kriitiline novell "Tormijooks Fort Simmile", mis on järg teosele "Moskva-Tallinn-Brüssel 16.50".

10. A
9. C
8. B
7. B
6. A
5. C
4. B
3. A
2. B
1. C
Oiged vastused:

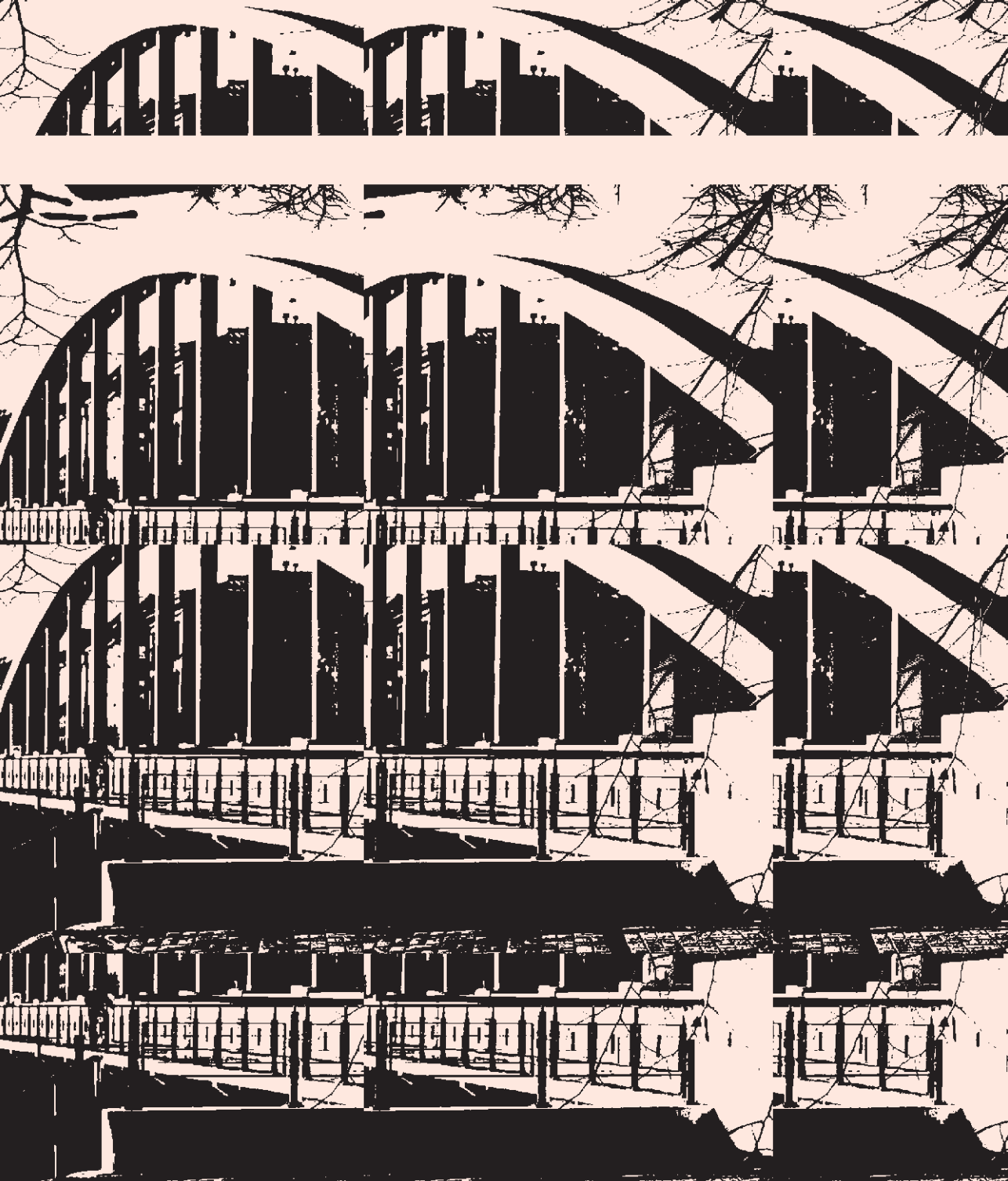

MÖISTATUSÜLESANNE

unyy uäet, unathf fneirq, iögno fnhan fneivyr, xvuryxbaan xhxvyr
df 4c 2f d7 45 7d cl 40 31 df 48 39 2e 09 30 d7 5d 2e d3 45 7d d9 dc 2f c4 48 39



saada õiged vastused 15. märtsiks lahendus@valisluureamet.ee ja võtame sinuga ühendust, et leppida kokku, kuidas auhind sinuni toimetada paljastame lahenduskäigud välisluureameti facebooki lehel 16. märtsil

KOKKUVÕTE

Välisluureamet annab oma raportis hinnangu Eesti väliste ohtudele aastal 2022.

1. Venemaa on valmis alustama Ukraina vastu täieulatuslikku sõjalist rünnakut. Ukraina piiridel toimuv eskalatsioon pingestab julgeolekuolukorda kogu Euroopas ja ilmestab, kuidas sõjalisest ähvardusest on saanud Venemaa välispoliitika peamine tööriist. Eestil tuleb valmis olla Venemaa üha püsivamaks sõjaliseks surveks. **Loe lähemalt lk 10.**
2. Ukraina ümber toimuv näitab, kui oluline koht sel riigil Venemaa välispoliitilises mõtlemises on. Ilma Ukrainata ei suuda Venemaa oma imperialistlikku ambitsiooni koos hoida. Enim häirib Venemaad edu, mida Ukraina on saavutanud rahvusliku identiteedi kujundamisel. **Loe lähemalt lk 29.**
3. Venemaa Relvajõudude suurõppus “Zapad 2021” paigutub ajaloolisse mustrisse, milles Venemaa relvajõud kasutavad õppustelt saadud õppetunde uute väeüksuste formeerimiseks läänesuunal. **Loe lähemalt lk 12.**
4. Venemaa eriteenistuste Lääne-vastane tegevus nõuab valvsust ning tähelepanu. Venemaa sõjaväeluure GRU luurekeskused teostavad inimluuret Venemaa territooriumilt, nende vastutusala ulatub aga Lääne-Euroopani välja. Venemaa eriteenistuste küberluureoperatsioonid on omakorda ennast tõestanud tõhusa viisina hankida Kremlile teadmist Lääne kavatsustest. **Loe lähemalt lk 15 ja 20.**
5. Valgevene hübriidrünnak kujutab endast Aljaksandr Lukašenka katset migrante relvana kasutades sundida Läänt ennast tunnustama panna, teenides samal ajal ka Venemaa huve. Moldovas töötab Venemaa selle nimel, et taastada oma geopoliitiline positsioon ning kasutab Lääne-meelse valitsuse survestamiseks energeetikat. **Loe lähemalt lk 32 ja 35.**
6. Kliimapoliitikat ekspluateerib Venemaa nn salongikõlbuliku teemana, mille kaudu lääne-riikidega dialoogi astuda ja neid positiivselt hõlmata. Tegelikkus aga reedab ka siin oma huvide kehtestamise soovi. **Loe lähemalt lk 37.**
7. Venemaa vaktsiinidiplomaatia jätkus 2021. aastal avaliku ja varjatud mõjutustegevuse masinavärgi toel aktiivselt, ent sai ka tagasilööke. **Loe lähemalt lk 40.**
8. Venemaa sisepoliitikas laseb repressiivsuse ja keeldude kasv tõmmata üha enam paralleele Nõukogude Liiduga. 2021. aasta duumavalimiste tulemused vormistati ulatuslike manipulatsioonide toel. Venemaa-vastased sanktsioonid toimivad, ent neilt ei tohiks oodata tulemusi, mida nende seadmisel eesmärgiks ei olnud. Sanktsioonide mõjumist näitab hästi Venemaa autotootja GAZ tegevus sanktsioonide-ohu hirmus. **Loe lähemalt lk 46.**
9. Sarnaselt Venemaale soovis ka Hiina oma koroonavaktsiini geopoliitilistel eesmärkidel ära kasutada. Rahvusvahelise kuvandi parandamiseks on Peking asunud oma nn huntsõdalase strateegiat sihtmärgistama. Hiina ja Venemaa koostöö ei ole aga nii tihe ja sõbralik, kui nad välja paista lasevad. **Loe lähemalt lk 60.**
10. Terrorismoht Euroopas võib suureneda kasvulavade tõttu Aafrikas ja Afganistanis, eraldi ohuallikaks on ka juba Euroopas asuvad radikaalid. Afganistani sündmuste tõttu võib hoogustuda ka ebaseaduslik ränne, eelkõige Vahemere idatee kaudu. **Loe lähemalt lk 72.**